

CÔNG TY TNHH SX&TMDV TRƯỜNG THÀNH



BÁO CÁO ĐỀ XUẤT CẤP GIẤY PHÉP MÔI TRƯỜNG

**Dự án: Xưởng sản xuất, chế biến gỗ,
dăm gỗ**

Địa điểm: Xã Tây Trạch, huyện Bố Trạch, tỉnh Quảng Bình

Quảng Bình, năm 2022

CÔNG TY TNHH SX&TMDV TRƯỜNG THÀNH



BÁO CÁO ĐỀ XUẤT CẤP GIẤY PHÉP MÔI TRƯỜNG

**Dự án: Xưởng sản xuất, chế biến gỗ,
dăm gỗ**

Địa điểm: Xã Tây Trạch, huyện Bố Trạch, tỉnh Quảng Bình

**CHỦ DỰ ÁN
CÔNG TY TNHH SX&TMDV TRƯỜNG THÀNH**

Giám đốc



Nguyễn Đức Trọng

Quảng Bình, năm 2022

MỤC LỤC

MỤC LỤC.....	i
DANH MỤC CÁC TỪ VÀ CÁC KÝ HIỆU VIẾT TẮT.....	iv
DANH MỤC CÁC BẢNG.....	v
CÁC HÌNH VẼ.....	vi
Chương I.....	1
THÔNG TIN CHUNG VỀ DỰ ÁN ĐẦU TƯ.....	1
1.1. Tên chủ dự án đầu tư.....	1
1.2. Tên dự án đầu tư.....	1
1.3. Công suất, công nghệ, sản phẩm của dự án đầu tư.....	1
1.3.1. Công suất của dự án đầu tư.....	1
1.3.2. Công nghệ sản xuất của dự án đầu tư, mô tả việc lựa chọn công nghệ sản xuất của dự án đầu tư.....	1
1.3.3. Sản phẩm của dự án đầu tư.....	2
1.4. Nguyên liệu, nhiên liệu, vật liệu, phế liệu, điện năng, hóa chất sử dụng, nguồn cung cấp điện, nước của dự án đầu tư.....	2
1.4.1. Nguyên liệu chính.....	2
1.4.2. Nguồn điện năng.....	3
1.4.3. Nguồn nước.....	3
1.4.4. Nhiên liệu.....	3
1.4.5. Máy móc, thiết bị.....	3
1.5. Các thông tin khác liên quan đến dự án đầu tư.....	4
1.5.1. Các hạng mục xây dựng của dự án bao gồm.....	4
1.5.2. Chương trình sản xuất.....	5
1.5.3. Lao động.....	5
1.5.4. Năng lực sản xuất dăm giấy.....	5
Chương II.....	6
SỰ PHÙ HỢP CỦA DỰ ÁN ĐẦU TƯ VỚI QUY HOẠCH, KHẢ NĂNG CHỊU TẢI CỦA MÔI TRƯỜNG.....	6
2.1. Sự phù hợp của dự án đầu tư với quy hoạch bảo vệ môi trường quốc gia, quy hoạch tỉnh, phân vùng môi trường.....	6
2.2. Sự phù hợp của dự án đầu tư đối với khả năng chịu tải của môi trường.....	6
Chương III.....	8
HIỆN TRẠNG MÔI TRƯỜNG NƠI THỰC HIỆN DỰ ÁN ĐẦU TƯ.....	8

3.1. Dữ liệu về hiện trạng môi trường và tài nguyên sinh vật	8
3.2. Mô tả về môi trường tiếp nhận nước thải của dự án	8
3.2.1. Điều kiện tự nhiên	8
3.2.2. Đặc điểm chế độ thủy văn	12
3.2.3. Nguồn tiếp nhận nước thải	12
3.3. Hiện trạng các thành phần môi trường đất, nước, không khí nơi thực hiện dự án	13
Chương IV	17
ĐỀ XUẤT CÁC CÔNG TRÌNH, BIỆN PHÁP BẢO VỆ MÔI TRƯỜNG CỦA DỰ ÁN ĐẦU TƯ	17
4.1. Đề xuất các công trình, biện pháp bảo vệ môi trường trong giai đoạn thi công xây dựng dự án	17
4.1.1. Về công trình, biện pháp xử lý nước thải	17
4.1.2. Về công trình, biện pháp lưu giữ rác thải sinh hoạt, chất thải xây dựng, chất thải rắn công nghiệp thông thường và chất thải nguy hại	18
4.1.3. Về công trình, biện pháp xử lý bụi, khí thải	21
4.1.4. Về công trình, biện pháp giảm thiểu tiếng ồn, độ rung	22
4.2. Đề xuất các công trình, biện pháp bảo vệ môi trường trong giai đoạn dự án đi vào vận hành	23
4.2.1. Về công trình, biện pháp xử lý nước thải	23
4.2.2. Về công trình, biện pháp xử lý bụi, khí thải	27
4.2.3. Về công trình, biện pháp lưu giữ, xử lý chất thải rắn	27
4.2.4. Về công trình, biện pháp giảm thiểu tiếng ồn, độ rung, bảo đảm quy chuẩn kỹ thuật về môi trường	28
4.2.5. Phương án phòng ngừa, ứng phó sự cố môi trường khi dự án đi vào vận hành	29
4.3. Tổ chức thực hiện các công trình, biện pháp bảo vệ môi trường	30
4.4. Nhận xét về mức độ chi tiết, độ tin cậy của các kết quả đánh giá, dự báo	31
Chương V	33
NỘI DUNG ĐỀ NGHỊ CẤP, CẤP LẠI GIẤY PHÉP MÔI TRƯỜNG	33
5.1. Nội dung đề nghị cấp phép đối với nước thải	33
5.1.1. Nguồn phát sinh nước thải	33
5.1.2. Lưu lượng xả nước thải tối đa	33
5.1.3. Dòng nước thải	33

5.1.4. Các chất ô nhiễm và giá trị giới hạn của các chất ô nhiễm theo dòng nước thải.....	33
5.1.5. Vị trí, phương thức xả nước thải và nguồn tiếp nhận nước thải	34
5.2. Nội dung đề nghị cấp phép đối với khí thải	34
5.3. Nội dung đề nghị cấp phép đối với tiếng ồn, độ rung	34
Chương VI.....	35
KẾ HOẠCH VẬN HÀNH THỬ NGHIỆM CÔNG TRÌNH XỬ LÝ CHẤT THẢI VÀ CHƯƠNG TRÌNH QUAN TRẮC MÔI TRƯỜNG CỦA DỰ ÁN.....	35
6.1. Kế hoạch vận hành thử nghiệm công trình xử lý chất thải của dự án đầu tư.....	35
6.1.1. Thời gian dự kiến vận hành thử nghiệm	35
6.1.2. Kế hoạch quan trắc chất thải, đánh giá hiệu quả xử lý của các công trình, thiết bị xử lý chất thải	35
6.2. Chương trình quan trắc chất thải (tự động, liên tục và định kỳ) theo quy định của pháp luật	35
6.2.1. Chương trình quan trắc môi trường định kỳ	35
6.2.2. Chương trình quan trắc tự động, liên tục chất thải	36
6.2.3. Hoạt động quan trắc môi trường định kỳ, quan trắc môi trường tự động, liên tục khác theo quy định của pháp luật có liên quan hoặc theo đề xuất của chủ dự án	36
6.3. Kinh phí thực hiện quan trắc môi trường hằng năm.....	36
Chương VII	37
CAM KẾT CỦA CHỦ DỰ ÁN ĐẦU TƯ	37
7.1. Cam kết thực hiện các biện pháp giảm thiểu các tác động xấu	37
7.2. Cam kết thực hiện luật pháp, các quy định chung về bảo vệ môi trường	37
PHỤ LỤC BÁO CÁO	39

DANH MỤC CÁC TỪ VÀ CÁC KÝ HIỆU VIẾT TẮT

BTNMT	: Bộ Tài nguyên và Môi trường
BXD	: Bộ Xây dựng
CBCNV	: Cán bộ công nhân viên
CTR	: Chất thải rắn
ĐKTN	: Điều kiện tự nhiên
ĐTM	: Đánh giá tác động môi trường
HTXLNT	: Hệ thống xử lý nước thải
PCCC	: Phòng cháy chữa cháy
QCVN	: Quy chuẩn Việt Nam
TNHH SX & TMDV	: Trách nhiệm hữu hạn Sản xuất và Thương mại dịch vụ

DANH MỤC CÁC BẢNG

Bảng 1: Danh mục các máy móc thiết bị của dây chuyền	3
Bảng 2: Các hạng mục công trình của dự án	4
Bảng 3: Nhiệt độ trung bình tháng.....	9
Bảng 4: Lượng mưa trung bình trong các tháng	10
Bảng 5: Độ ẩm tương đối trung bình tháng	10
Bảng 6: Tốc độ gió trung bình tháng	11
Bảng 7: Hiện trạng chất lượng môi trường không khí.....	14
Bảng 8: Hiện trạng chất lượng nước mặt.....	15
Bảng 9: Tổng hợp kinh phí cho công tác bảo vệ môi trường	31
Bảng 10: Mức độ tin cậy của các phương pháp trong báo cáo.....	32
Bảng 11: Giá trị giới hạn các chất ô nhiễm nước thải sinh hoạt.....	33

CÁC HÌNH VẼ

Hình 1: Sơ đồ quy trình công nghệ sản xuất dăm gỗ, nguyên liệu gỗ.....	2
Hình 2: Sơ đồ tổng mặt bằng sử dụng đất dự án.....	5
Hình 3: Vị trí thực hiện dự án	6
Hình 4: Hiện trạng khu vực dự án.....	8
Hình 5: Sơ đồ vị trí lấy mẫu.....	14
Hình 6: Sơ đồ công nghệ HTXLN	25
Hình 7: Cấu tạo bể xử lý SHG7	26

Chương I

THÔNG TIN CHUNG VỀ DỰ ÁN ĐẦU TƯ

1.1. Tên chủ dự án đầu tư

- Tên chủ dự án đầu tư: **Công ty TNHH SX & TMDV Trường Thành.**
- Địa chỉ văn phòng: Thôn 4, xã Trung Trạch, huyện Bố Trạch, tỉnh Quảng Bình.
- Người đại diện theo pháp luật của chủ dự án đầu tư: (Ông) Nguyễn Đức Trọng.
- Điện thoại: 0945.951618.
- Giấy chứng nhận đăng ký kinh doanh số: 3100990726, đăng kí lần đầu ngày 07 tháng 01 năm 2015, đăng ký lần thứ 2, ngày 06 tháng 09 năm 2022 do Sở Kế hoạch và Đầu tư Quảng Bình cấp.

1.2. Tên dự án đầu tư

- Tên dự án đầu tư: **Xưởng sản xuất, chế biến gỗ, dăm gỗ.**
- Địa điểm thực hiện dự án đầu tư: Km 558 đường Hồ Chí Minh, thôn Rẫy, xã Tây Trạch, huyện Bố Trạch, tỉnh Quảng Bình.
- Quy mô của dự án đầu tư (phân loại theo tiêu chí quy định của pháp luật về đầu tư công): Dự án đầu tư nhóm C.

1.3. Công suất, công nghệ, sản phẩm của dự án đầu tư

1.3.1. Công suất của dự án đầu tư

Xưởng sản xuất gỗ, dăm gỗ công suất 4.500 tấn thành phẩm/năm.

1.3.2. Công nghệ sản xuất của dự án đầu tư, mô tả việc lựa chọn công nghệ sản xuất của dự án đầu tư

Quy trình công nghệ sản xuất gỗ, dăm gỗ nguyên liệu giấy là sự kết hợp giữa lao động thủ công, lao động cơ giới. Đơn giản, không qua khâu xử lí hóa chất => không gây ảnh hưởng lớn đến môi trường; quy trình sản xuất gỗ bóc tách và dăm gỗ như sau:

- Gỗ lóng đã bóc sạch vỏ, có chiều dài tối đa 2m, làm sạch bùn đất, không dính kim loại... được tập trung tại bãi nguyên liệu khu vực nhà máy.
- Gỗ có quy cách $\Phi < 20$ trực tiếp đưa vào máy băm dăm, gỗ có quy cách $\Phi > 20$ qua công đoạn bóc, cưa xẻ; gỗ ván bìa đưa vào máy chặt mảnh, gỗ ván lớn chế biến và cung cấp các đơn vị chế biến gỗ.
- Phân loại mảnh bằng hệ thống sàng lựa, dăm chưa đạt tiêu chuẩn được chuyển lại công đoạn băm dăm. Dăm đạt tiêu chuẩn (20 x 15 x 5mm) được đưa ra bãi dăm thông qua hệ thống băng tải.

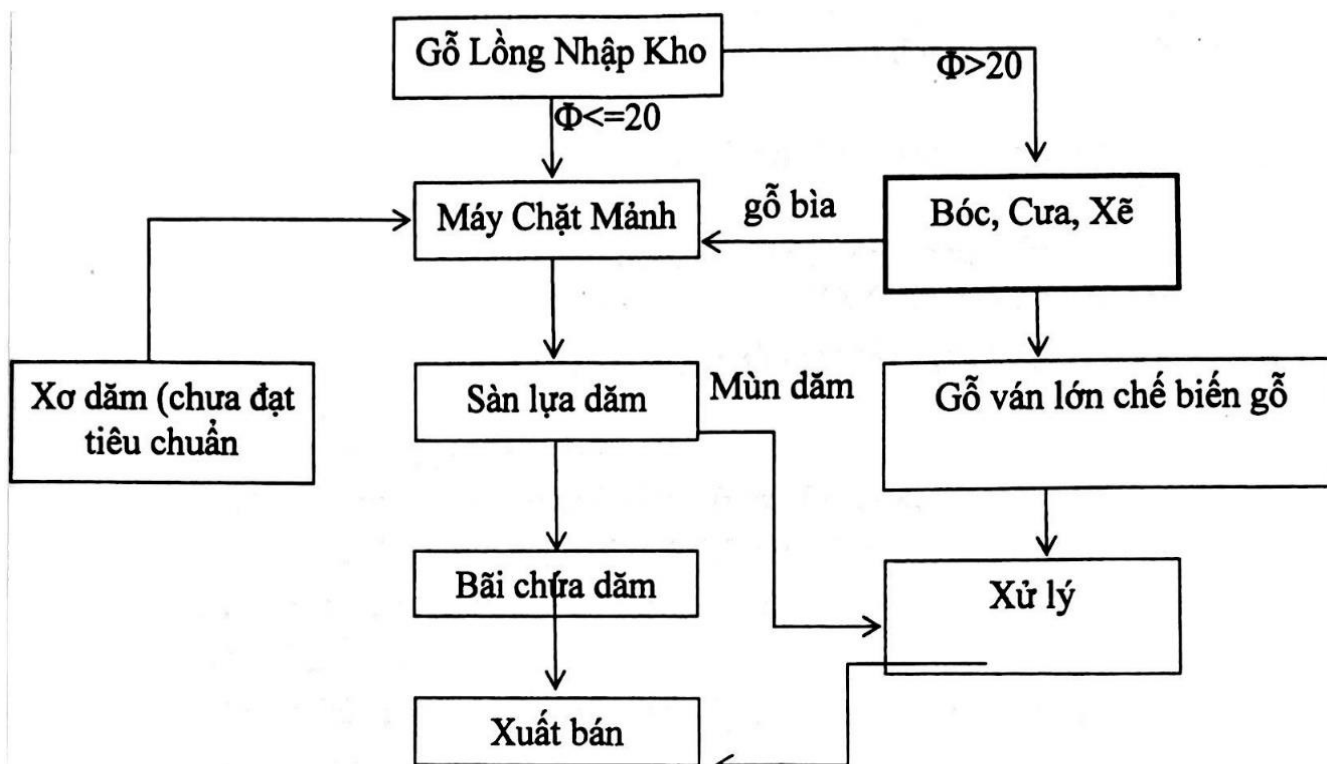

Hình 1: Sơ đồ quy trình công nghệ sản xuất dăm gỗ, nguyên liệu gỗ

1.3.3. Sản phẩm của dự án đầu tư

Sản phẩm của dự án đầu tư là gỗ, dăm gỗ nguyên liệu từ gỗ bạch đàn, keo, trầm, phi lao và nguyên liệu dùng cho tinh chế gỗ.

Vật liệu được chế biến từ các loại dăm gỗ nguyên liệu giấy này được đánh giá là nguyên liệu có chất lượng tốt nhất để sản xuất các loại ván cao cấp.

Quy cách miếng gỗ được bóc tách và cưa xẻ có kích thước trung bình (1,5m x 1,6m x 0,02mm) gọi là ván gỗ.

Quy cách miếng gỗ được cắt nhỏ với kích thước trung bình (20 x 15 x 5)mm gọi là dăm gỗ.

Tên đơn vị tính sản phẩm xuất khẩu: BDMT (Borm Dried Metric Tonne) - tấn ép khô.

Ghi chú: BDMT (Bone Dried Metric Tone): Tên đơn vị tính áp dụng cho sản phẩm dăm gỗ xuất khẩu (1 BDMT \approx 2,05 m³ gỗ nguyên liệu).

1.4. Nguyên liệu, nhiên liệu, vật liệu, phế liệu, điện năng, hóa chất sử dụng, nguồn cung cấp điện, nước của dự án đầu tư

1.4.1. Nguyên liệu chính

Nguyên liệu phục vụ cho nhà máy sản xuất khi đi vào hoạt động là các loại gỗ rừng trồng như: bạch đàn, keo, trầm...

Nguyên liệu để chế biến dăm gỗ nguyên liệu giấy là gỗ rừng trồng chủ yếu là bạch đàn, keo, trà. Gỗ lóng được bóc sạch vỏ, mắt và nhánh được chặt sát thân. Gỗ nguyên liệu không bị mối mọt, không dính kim loại, tạp chất kết dính khi đưa vào chế biến.

1.4.2. Nguồn điện năng

Ước lượng nhu cầu tiêu thụ điện năng của xưởng sản xuất:

- Nhu cầu điện cho dây chuyền máy chế biến gỗ và sinh hoạt: 400KVA
- Nhu cầu lắp đặt điện tại xưởng 1 trạm: 400 KVA

Nguồn điện lấy từ điện lưới quốc gia có sẵn tại địa phương.

1.4.3. Nguồn nước

Trong sản xuất sản phẩm gỗ, dăm gỗ nguyên liệu giấy nhu cầu nước chủ yếu dùng để hạ nhiệt cho dao bóc tách, cưa và chặt mảnh và nước sinh hoạt. Nước cấp sinh hoạt cho 15 công nhân viên (100lít/người.ngày.đêm) khoảng 1,5m³/ngày.đêm. Tổng nhu cầu tiêu thụ nước khoảng 5m³/ngày.

Nhu cầu nước cho sản xuất là không lớn tại địa phương đáp ứng được.

1.4.4. Nhiên liệu

Nhiên liệu đáp ứng cho hoạt động sản xuất của xưởng là lượng dầu diesel phục vụ cho xe ủi, xe xúc, xe nâng và các phương tiện vận tải khác; mua từ các cơ sở bán xăng dầu từ địa phương.

1.4.5. Máy móc, thiết bị

Bảng 1: Danh mục các máy móc thiết bị của dây chuyền

TT	Tên máy móc thiết bị	Đơn vị	Số lượng	Xuất xứ
1	Máy cưa CD	Cái	01	Việt Nam
2	Máy cưa	cái	01	Việt Nam
3	Xe ủi	Cái	01	Nhập khẩu
4	Xe xúc lật	Cái	01	Nhập khẩu
5	Xe múc 0,35 m ³	Chiếc	01	Nhập khẩu
6	Hệ thống cấp liệu	Hệ thống	01	Việt Nam
7	Hệ thống xuất liệu và các thiết bị phụ trợ	Hệ thống	01	Việt Nam
8	Trạm điện	Cái	01	Việt Nam

9	Hệ thống kiểm soát điện	Hệ thống	01	Việt Nam
10	Máy bơm dăm 0,85 tấn 1 giờ 20HP	Cái	01	Việt Nam
11	Máy sàng lệch tâm	Cái	01	Việt Nam
12	Hệ thống băng tải đồng bộ từ máy chặt mảnh đến máy sang	Hệ thống	01	Việt Nam
13	Băng tải ngang B800 x 24M	Cái	01	Việt Nam
14	Băng tải đưa dăm B1200 x 24M	Cái	01	Việt Nam
15	Máy mài dao	Cái	01	Việt Nam
16	Máy bơm nước	Cái	01	Việt Nam

1.5. Các thông tin khác liên quan đến dự án đầu tư

1.5.1. Các hạng mục xây dựng của dự án bao gồm

- Các công trình chính: Nhà xưởng cửa xẻ, đặt máy băm dăm, sân đậu xe nguyên liệu...

- Các công trình phụ trợ: Tường rào, cổng ngõ, nhà bảo vệ, trạm cân, văn phòng, nhà vệ sinh, hệ thống thoát nước mặt, hệ thống cấp điện, PCCC, chống sét, đường vận chuyển nội bộ.

Bảng 2: Các hạng mục công trình của dự án

STT	Hạng mục	ĐVT	Diện tích	Ghi chú
	Tổng mặt bằng	m²	3.619	
1	Nhà xưởng sản xuất	m ²	759	Cải tạo
2	Nhà xưởng cửa xẻ	m ²	284	Xây mới
3	Văn phòng điều hành	m ²	48	Cải tạo
4	Nhà bảo vệ	m ²	26	Cải tạo
5	Nhà trạm cân	m ²	28	Cải tạo
6	Trạm cân	m ²	50	Xây mới
7	Nhà vệ sinh	m ²	11	Cải tạo
8	Sân đậu xe, đường vận chuyển nội bộ, khuôn viên cây xanh	m ²	2.413	Xây mới

Chương II

SỰ PHÙ HỢP CỦA DỰ ÁN ĐẦU TƯ VỚI QUY HOẠCH, KHẢ NĂNG CHỊU TẢI CỦA MÔI TRƯỜNG

2.1. Sự phù hợp của dự án đầu tư với quy hoạch bảo vệ môi trường quốc gia, quy hoạch tỉnh, phân vùng môi trường

Việc thực hiện dự án thuộc lĩnh vực chế biến lâm sản phù hợp với nội dung “Bảo vệ môi trường khu vực phát triển đô thị - nông thôn: Ưu tiên các loại hình công nghiệp sạch, thân thiện với môi trường (Công nghiệp dệt may, da giày, chế biến nông lâm sản xuất khẩu), khuyến khích và tiến tới sử dụng vật liệu không nung, sử dụng công nghệ xanh” của Quy hoạch xây dựng vùng tỉnh Quảng Bình đến năm 2030 đã được UBND tỉnh Quảng Bình phê duyệt tại Quyết định số 2865/QĐ - UBND ngày 18 tháng 11 năm 2013.

2.2. Sự phù hợp của dự án đầu tư đối với khả năng chịu tải của môi trường

Dự án được thực hiện tại Km 558 đường Hồ Chí Minh, thôn Rẫy, xã Tây Trạch, huyện Bố Trạch, tỉnh Quảng Bình.

- Phía Bắc: Giáp với đất trồng cây nông nghiệp, cây công nghiệp.
- Phía Tây, phía Đông giáp: Giáp với đất nhà dân.
- Phía Tây Nam: Giáp với đường Hồ Chí Minh.

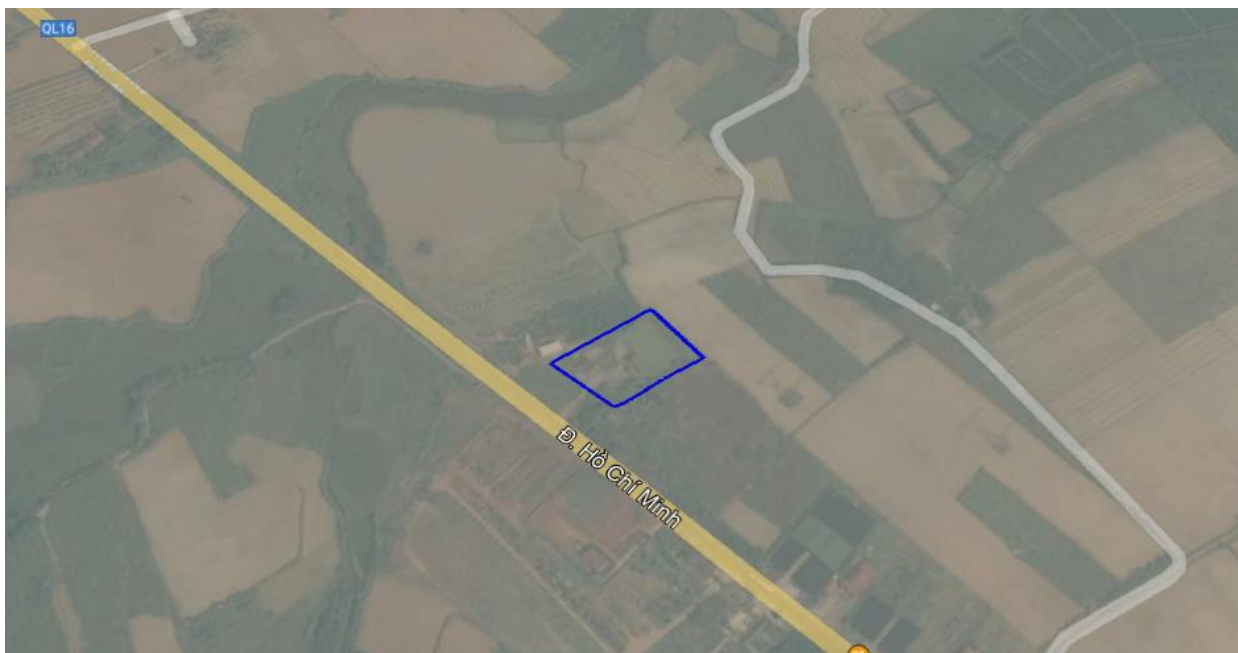

Hình 3: Vị trí thực hiện dự án

Trong vùng bán kính 2km của dự án không có các khu di tích lịch sử văn hóa, các cơ quan quân sự và an ninh quốc phòng, các khu vực bảo tồn thiên nhiên và các vườn quốc gia có các loài động, thực vật quý hiếm cần phải bảo vệ.

- Nước thải sản xuất: Trong sản xuất sản phẩm gỗ, dăm gỗ nguyên liệu giấy nhu cầu nước chủ yếu dùng để hạ nhiệt cho dao bóc tách, cưa và chặt mảnh và nước sinh hoạt. Lượng nước thải phát sinh thấp, được sử dụng tuần hoàn.

- Nước thải sinh hoạt: Với đặc thù công nhân chỉ làm việc theo ca, tổng số nhân viên ít, lượng nước thải phát sinh thấp khoảng 1,5m³/ngày, chất lượng nước thải sau xử lý đảm bảo đạt QCVN 14:2008/BTNMT trước khi thải ra môi trường.

- Chất thải rắn: Dự án sẽ phải tự bố trí khu lưu chứa CTR và hợp đồng với đơn vị thu gom và xử lý CTR.

Chương III

HIỆN TRẠNG MÔI TRƯỜNG NƠI THỰC HIỆN DỰ ÁN ĐẦU TƯ

3.1. Dữ liệu về hiện trạng môi trường và tài nguyên sinh vật

Dự án được thực hiện tại Km 558 đường Hồ Chí Minh, thôn Rẫy, xã Tây Trạch, huyện Bố Trạch, tỉnh Quảng Bình. Khu vực thực hiện dự án là khu đất có công trình xây dựng cũ, có thảm thực vật và có dân cư sinh sống xung quanh khu vực dự án.



Hình 4: Hiện trạng khu vực dự án

Các thành phần môi trường có khả năng chịu tác động trực tiếp bởi dự án: Môi trường đất, nước, không khí. Thi công các hạng mục công trình và vận hành sẽ phát sinh bụi, khí thải, tiếng ồn, nước thải sinh hoạt, nước thải xây dựng, CTR nước mưa chảy tràn ảnh hưởng đến chất lượng môi trường đất, nước trong khu vực thực hiện dự án.

3.2. Mô tả về môi trường tiếp nhận nước thải của dự án

3.2.1. Điều kiện tự nhiên

a) Địa hình

Địa hình Quảng Bình nhìn chung khá phức tạp, hẹp và thấp dần từ phía Tây sang phía Đông. Phía Tây là sườn Đông của dãy Trường Sơn hùng vĩ được nâng cao qua các thời kỳ vận động kiến tạo tạo núi, tạo ra hàng loạt các đỉnh núi cao trên 1.000m. Càng về phía Đông, địa hình thấp dần, nhưng do hẹp chiều ngang nên độ dốc tương đối lớn. Vùng đồi mở rộng với nhiều nhánh núi tiến ra sát biển đã làm thu hẹp một phần đáng kể diện tích của đồng bằng duyên hải.

Địa hình, địa chất của Bố Trạch đa dạng bao gồm vùng núi, vùng gò đồi, vùng bán sơn địa, vùng đồng bằng và vùng cát ven biển.

Tây Trạch là một xã thuần nông, thuộc vùng gò đồi, có địa hình tương đối phức tạp, độ dốc nền cao, nằm ở phía Tây của huyện Bố Trạch. Toàn xã có diện tích tự nhiên là 2.817,2 ha, là một xã với nền kinh tế chủ yếu là trồng lúa, cây hoa màu, cây cao su tiểu điền, nuôi trồng thủy sản, phát triển kinh tế trang trại, gia trại, phát triển dịch vụ nhỏ và sản xuất tiểu thủ công nghiệp.

Khu vực thực hiện dự án có địa hình tương đối bằng phẳng, cao độ thấp hơn đường Hồ Chí Minh nhánh Đông khoảng 0,8m. Nước thoát tự nhiên theo hướng từ Tây Nam sang Đông Bắc.

b) Đặc điểm về khí hậu

Xã Tây Trạch nói riêng và huyện Bố Trạch nói chung đều mang đặc điểm khí hậu của tỉnh Quảng Bình. Số liệu khí hậu dùng để phân tích các đặc trưng được lấy theo "Quy chuẩn quốc gia về ĐKTN dùng trong xây dựng: QCVN 02-2009/BXD" theo trạm khí tượng: trạm Đồng Hới đặt tại thành phố Đồng Hới. Các đặc trưng khí tượng được thể hiện cụ thể qua các bảng thống kê sau:

b.1) Nhiệt độ không khí

Nhiệt độ không khí trung bình năm từ 23,9°C đến 24,5°C và nhiệt độ tại khu vực được chia thành 2 mùa rõ rệt:

Những tháng giữa mùa đông tương đối lạnh (từ tháng XII đến tháng III năm sau) trong đó tháng I là tháng lạnh nhất.

Các tháng mùa hạ nhiệt độ trung bình vượt quá 27°C, tháng nóng nhất là tháng VII, nhiệt độ cao nhất lên tới 42°C.

Biên độ giao động nhiệt độ ngày đêm không lớn.

Bảng 3: Nhiệt độ trung bình tháng

(Đơn vị tính: °C)

Tháng Năm	I	II	III	IV	V	VI	VII	VIII	IX	X	XI	XII
2019	16,4	24,0	19,1	21,5	28,2	30,6	29,2	28,1	26,4	24	24,3	18,7
2020	18,7	19,4	21,5	24,8	27,9	29,6	29,6	28,8	26,9	24,8	23,3	19,6
2021	29,0	27,3	24,5	22,7	27,6	32,2	30,7	28,7	26,3	22,0	20,6	15,5

Nguồn: Trung tâm Dự báo Khí tượng thủy văn Quảng Bình

b.2) Mưa

Lượng mưa năm trung bình nhiều năm (TBNN) trong khu vực từ 2.100 ÷ 2.500mm. Lượng mưa phân phối không đều cả về thời gian, tập trung chủ yếu vào các tháng mùa mưa lũ (tháng VIII và tháng XI) lượng mưa đã chiếm tới 65 ÷ 75% tổng lượng mưa cả năm. Mưa lớn nhất trong năm xảy ra vào tháng IX, tháng X là

hai tháng chính của mùa mưa lũ thường có các trận mưa cường độ lớn, mưa nhiều kéo dài liên tục trong một số ngày do bão, dải hội tụ, đường đứt... hoặc các nhiễu động thời tiết khác gây nên. Sau mùa mưa lũ kể từ tháng XII lượng mưa giảm đi rất nhanh và kéo dài cho đến tháng IV năm sau, thời kỳ này các tháng liên tục có lượng mưa nhỏ dưới 100 mm, tháng II, tháng III có lượng mưa trung bình tháng nhỏ nhất trong năm và thông thường chỉ đạt từ 30 ÷ 50mm.

Bảng 4: Lượng mưa trung bình trong các tháng

DVT: mm

Tháng Năm	I	II	III	IV	V	VI	VII	VIII	IX	X	XI	XII
2019	49	37	38	45	115	91	69	167	403	595	268	634
2020	50	25	34	48	111	98	88	150	515	432	323	451
2021	57	44	42	55	112	86	74	160	463	671	349	127

Nguồn: Trung tâm Dự báo Khí tượng thủy văn Quảng Bình

b.3) Độ ẩm

Độ ẩm trung bình hằng năm của khu vực khoảng 70% - 90%. Mùa ẩm ướt kéo dài từ tháng IX đến tháng IV năm sau, có độ ẩm trung bình từ 80% - 90%. Tháng ẩm nhất là các tháng cuối mùa đông.

Thời kỳ khô nhất là các tháng giữa mùa hạ, tháng VII có độ ẩm trung bình từ 70 - 79%. Chênh lệch độ ẩm trung bình tháng ẩm nhất và tháng khô nhất đạt tới 19 - 20%.

Bảng 5: Độ ẩm tương đối trung bình tháng

DVT: %

Tháng Năm	I	II	III	IV	V	VI	VII	VIII	IX	X	XI	XII
2019	87	90	89	87	80	73	70	75	83	86	85	86
2020	89	92	90	89	83	72	75	88	82	90	89	89
2021	88	90	89	87	81	75	79	78	85	88	87	87

Nguồn: Trung tâm Dự báo Khí tượng thủy văn Quảng Bình

b.4) Năng, gió, bão

- Năng: Số giờ nắng trung bình nhiều năm vào khoảng 1700 giờ - 1800 giờ, về mùa Đông số giờ nắng trung bình mỗi tháng từ 60 - 100 giờ, về mùa Hè số giờ nắng trung bình mỗi tháng từ 170 - 250giờ. Tháng có số giờ nắng ít nhất trong năm là tháng II và tháng có số giờ nắng nhiều nhất là tháng VII.

- Gió: Khu vực dự án mang tính chất chung của khí hậu gió mùa của tỉnh đó là gió mùa đông (Đông Bắc) và gió mùa hè (gió Tây Nam).

+ Gió mùa Đông:

Kéo dài từ tháng XI đến tháng IV năm sau. Hướng gió thịnh hành là gió Tây Bắc với tần suất giao động trong khoảng 20 - 53%, xen giữa các đợt gió Bắc hoặc Tây nhưng với tần suất không đáng kể.

+ Gió mùa Hè:

Kéo dài từ tháng V đến tháng X với hướng gió thịnh hành là gió Tây Nam. Ngoài ra còn gió Đông và Đông Nam thổi xen kẽ từ biển vào. Nhìn chung gió Đông Nam có tốc độ thấp, trừ trường hợp giông bão, sức gió mạnh nhất có thể lên tới cấp V, VI.

Bảng 6: Tốc độ gió trung bình tháng

(Đơn vị: m/s)

Tháng	I	II	III	IV	V	VI	VII	VIII	IX	X	XI	XII
Vận tốc	3,3	2,8	2,5	2,4	2,6	2,7	3,0	2,4	2,5	3,3	3,5	3,2

(Nguồn: Khí hậu và thủy văn tỉnh Quảng Bình)

+ Gió mùa Đông Bắc:

Ở Quảng Bình vào các tháng VII, VIII chưa quan sát có gió mùa Đông Bắc xuất hiện, tháng VI và tháng IX là những tháng ít quan sát thấy gió mùa Đông Bắc, còn lại các tháng I, II, III và tháng XI, XII là những tháng có số đợt gió mùa Đông Bắc nhiều nhất (trung bình có khoảng 2,5 đợt) nhiều nhất là 5 đợt, ít nhất là 1 đợt.

Trung bình hàng năm Quảng Bình chịu ảnh hưởng khoảng 17 - 18 đợt gió mùa Đông Bắc, như vậy ở Quảng Bình chịu ảnh hưởng khoảng 70% số đợt gió mùa Đông Bắc ảnh hưởng đến thời tiết nước ta.

Khi có một đợt không khí lạnh ảnh hưởng đến Quảng Bình, nền nhiệt độ giảm ít nhất là 1⁰C. Khi không khí lạnh kèm theo hoạt động của gió phơn lạnh với cường độ mạnh có thể làm nhiệt độ giảm 9-10⁰C trong 24 giờ (nếu trước đó thời tiết Quảng Bình bị không chế bởi rìa Đông Nam áp thấp nóng phía Tây), gió chuyển hướng Tây Bắc, riêng khu vực hạ lưu sông Gianh do điều kiện địa hình chi phối nên hướng gió chủ yếu là hướng Tây, tốc độ gió trong đất liền cấp 3 - cấp 4, ven biển cấp 4 - cấp 5, vùng biển ngoài khơi cấp 6 - cấp 7. Gió mạnh nhất có thể lên tới 17 - 18m/s, đôi khi tới 20m/s, biển động mạnh. Vì vậy, việc dự báo và cảnh báo kịp thời trên các phương tiện thông tin đại chúng là việc làm cấp bách và cần thiết để phòng tác động xấu có thể xảy ra.

Ngoài các hệ thống mang tính bất ổn định cao như dải hội tụ nhiệt đới, bão, áp thấp nhiệt đới, gió mùa Đông Bắc cũng ảnh hưởng khá lớn đến tổng lượng mưa năm ở các địa phương Quảng Bình. Trong mùa mưa, trung bình mỗi một đợt mưa do gió mùa Đông Bắc gây ra từ 50 - 70mm ở vùng đồng bằng và từ 70 - 90mm ở vùng núi. Trong mùa khô, gió mùa Đông Bắc gây mưa ở đồng bằng thấp hơn ở vùng núi; khi gió mùa Đông Bắc kết hợp với các hệ thống thời tiết khác gây nên mưa lớn và thường sinh lũ lụt. Nhiệt độ hạ thấp do gió mùa Đông Bắc cường độ mạnh vào các tháng XII, tháng I, tháng II trong vụ Đông Xuân, gây hại cho quá trình sinh trưởng và phát triển của cây trồng. Những giá trị mưa hoặc nhiệt độ nói trên nếu mang tính cực đoan đều rất có hại cho sản xuất nông nghiệp và đời sống của cộng đồng.

Ở Quảng Bình, gió mùa Đông Bắc kết thúc năm sớm nhất là hạ tuần tháng III, năm trung bình là trung tuần tháng V, năm muộn nhất là thượng tuần tháng VI, gió mùa Đông Bắc thời kỳ cuối mùa thường lệch đông cường độ yếu, nó chỉ làm cho thời tiết dịu đi một ít chứ không làm giảm nhiệt độ đáng kể.

- Bão: Bão là một tác nhân gây thiệt hại nhiều nhất cho vùng ven biển Quảng Bình, theo thống kê của Tổng cục Khí tượng Thủy văn từ năm 1954 đến 1992 có 162 cơn bão đổ bộ vào Việt Nam thì có tới 25 cơn bão đổ bộ trực tiếp vào vùng từ đèo Ngang đến đèo Hải Vân chiếm 15,4% ngoài ra những cơn bão đổ bộ vào vùng Hà Tĩnh, Nghệ An cũng ảnh hưởng trực tiếp vào vùng này. Bão đổ bộ trực tiếp vào vùng thường có gió mạnh từ cấp 10 đến cấp 12 và có tới 70% trận bão đổ bộ từ biển Đông vào di chuyển theo hướng Tây - Tây Bắc trùng với hướng của sông Gianh gây nên triều cường sóng lớn truyền sâu vào nội địa cản trở rất lớn khả năng thoát lũ từ nội địa ra biển của các sông suối trong vùng làm cho mực nước trong các triền sông dâng lên khá cao.

3.2.2. Đặc điểm chế độ thủy văn

Xung quanh khu vực thực hiện dự án có Hồ Dầu Ngọn có dung tích 2,5 triệu m³, phục vụ tưới tiêu cho hơn 160ha lúa/năm và các loại cây trồng khác của xã Tây Trạch.

3.2.3. Nguồn tiếp nhận nước thải

Nguồn tiếp nhận nước thải được xác định là mương chảy ra Hồ Dầu Ngọn cách khu vực dự án khoảng 200m về phía Tây Bắc có chất lượng nước được đánh giá ở Mục 3.3.

3.2.4. Đơn vị quản lý công trình thủy lợi tiếp nhận nước thải

Hồ Đầu Ngọn là công trình thủy lợi thuộc quản lý của Công ty TNHH MTV Khai thác công trình thủy lợi Quảng Bình.

Địa chỉ: 575 Lý Thường Kiệt, phường Bắc Lý, thành phố Đồng Hới, tỉnh Quảng Bình.

Điện thoại: 0232.3822332

3.3. Hiện trạng các thành phần môi trường đất, nước, không khí nơi thực hiện dự án

Để đánh giá hiện trạng môi trường nền khu vực dự án, đồng thời làm căn cứ đánh giá tác động do việc thực hiện dự án đến môi trường, Chủ dự án đã phối hợp với Công ty TNHH Tài nguyên và Môi trường Minh Hoàng tiến hành đo một số chỉ tiêu chất lượng không khí, nước mặt tại một số vị trí tiêu biểu ở khu vực dự án và các khu vực liên quan.

Việc đo đạc, lấy mẫu và phân tích dựa trên:

(1). Nguyên tắc chọn địa điểm lấy mẫu:

- Các điểm lựa chọn đại diện cho khu vực dự án và khu vực lân cận có thể bị tác động bởi dự án.

- Đối với đo chất lượng không khí: lựa chọn địa điểm đo tại khu vực dự án và các khu vực lân cận có thể chịu tác động của dự án, sự lựa chọn đó hỗ trợ việc giám sát và đánh giá tác động (mức độ ô nhiễm) do các hoạt động của dự án sau này.

- Đối với lấy mẫu và phân tích chất lượng nước: lấy mẫu và phân tích chất lượng nước mặt để làm cơ sở đánh giá ảnh hưởng do hoạt động của dự án đến chất lượng nguồn nước này.

(2). Các thiết bị đo, lấy mẫu và phân tích:

- Máy đo độ ồn: QUEST.

- Máy đo khí độc: MultiCheck 2000.

- Máy đo bụi: EPAM 5000.

- Máy phân tích nước nhãn hiệu DREL/2400 và DREL/2800.

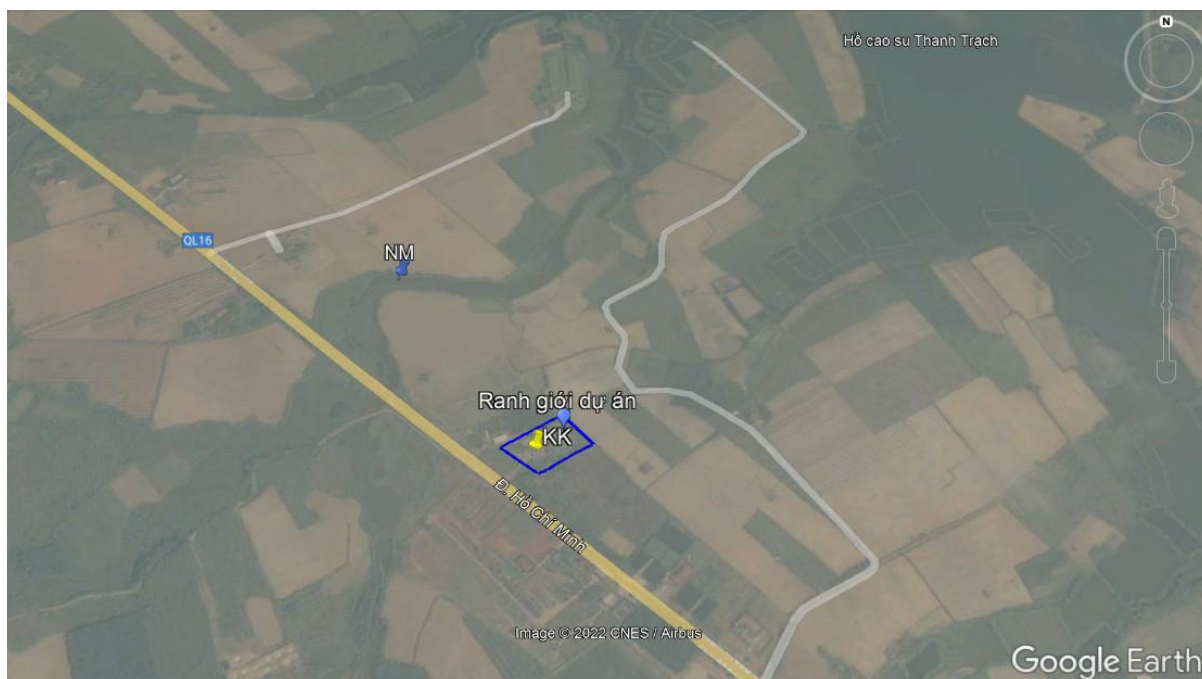

Hình 5: Sơ đồ vị trí lấy mẫu

a) Môi trường không khí

Bảng 7: Hiện trạng chất lượng môi trường không khí

TT	Chỉ tiêu	ĐVT	Kết quả			QCVN 05: 2013/ BTNMT
			Đợt 1	Đợt 2	Đợt 3	
1	Hàm lượng bụi	mg/m ³	0,174	0,188	0,183	0,3
2	SO ₂	đBA	0,071	0,064	0,077	0,35
3	NO ₂	mg/m ³	0,061	0,065	0,063	0,2
4	CO	mg/m ³	3,12	2,99	3,15	30
5	Độ ồn	mg/m ³	62,9	63,1	63,0	70
6	Độ rung	mg/m ³	35,7	36,1	36,9	70

- Vị trí giám sát:

+ **KK**: Mẫu không khí lấy tại khu vực dự án (Km 558 đường Hồ Chí Minh, thôn Rẫy, xã Tây Trạch, huyện Bố Trạch). Tọa độ: X: 548262.4, Y: 1941429,2.

- Thời gian lấy mẫu:

+ Đợt 1: 16/11/2022;

+ Đợt 2: 17/11/2022;

+ Đợt 3: 18/11/2022.

- Quy chuẩn áp dụng:

+ QCVN 05: 2013/BTNMT - Quy chuẩn kỹ thuật quốc gia về chất lượng không khí xung quanh;

+ QCVN 27: 2010/BTNMT - Quy chuẩn kỹ thuật quốc gia về độ rung;
+ QCVN 26: 2010/BTNMT - Quy chuẩn kỹ thuật quốc gia về tiếng ồn, tại cột 1 (TB1 giờ).

Nhận xét:

Kết quả đo đạc cho thấy chất lượng môi trường không khí tại khu vực dự án là khá tốt, các chỉ tiêu đều nằm trong giới hạn cho phép so với quy chuẩn QCVN 05:2013/BTNMT và QCVN 26:2010/BTNMT.

b) Môi trường nước mặt

Bảng 8: Hiện trạng chất lượng nước mặt

TT	Chỉ tiêu	ĐVT	Kết quả			QCVN 08 MT:2015/ BTNMT
			Đợt 1	Đợt 2	Đợt 3	
1	pH	°C	7,18	7,21	7,20	5,5 - 9
2	DO	-	4,91	5,11	5,35	≥4
3	Tổng chất rắn lơ lửng (TSS)	mg/l	23	27	30,5	50
4	COD	mg/l	20,8	21,6	23,2	30
5	BOD ₅	mg/l	10,3	10,7	11,5	15
6	Amoni (tính theo N)	mg/l	0,22	0,26	0,24	0,9
7	Nitrat (tính theo N)	mg/l	1,34	1,14	1,41	10
8	Photphat (tính theo P)	mg/l	0,15	0,12	0,14	0,3
9	Nitrit (tính theo N)	mg/l	0,023	0,029	0,028	0,05

- Vị trí giám sát:

+ **NM:** Mẫu nước mặt lấy mương chảy ra Hồ Đầu Ngọn cách khu vực dự án khoảng 200m về phía Tây Bắc. Toạ độ X: 548166.2, Y: 1941690.0.

- Thời gian lấy mẫu:

+ Đợt 1: 16/11/2022;

+ Đợt 2: 17/11/2022;

+ Đợt 3: 18/11/2022.

- Quy chuẩn áp dụng: QCVN 08 - MT:2015/BTNMT cột B₁ - Quy chuẩn kỹ thuật quốc gia về chất lượng nước mặt.

- **Nhận xét:**

+ Kết quả đo đạc cho thấy chất lượng môi trường nước mặt tại khu vực dự án là khá tốt, các chỉ tiêu đều nằm trong giới hạn cho phép so với quy chuẩn

QCVN 08-MT:2015/BTNMT cột B₁ - Quy chuẩn kỹ thuật quốc gia về chất lượng nước mặt;

+ Như vậy, từ các kết quả đánh giá chất lượng không khí, chất lượng nước mặt chứng tỏ rằng môi trường không khí, môi trường nước mặt tại dự án có chất lượng tốt.

Chương IV

ĐỀ XUẤT CÁC CÔNG TRÌNH, BIỆN PHÁP BẢO VỆ MÔI TRƯỜNG CỦA DỰ ÁN ĐẦU TƯ

4.1. Đề xuất các công trình, biện pháp bảo vệ môi trường trong giai đoạn thi công xây dựng dự án

4.1.1. Về công trình, biện pháp xử lý nước thải

a) Đánh giá tác động nước thải

Trong giai đoạn thi công xây dựng, dự án sẽ phát sinh các loại nước thải sau:

a.1) Nước thải sinh hoạt

Phát sinh từ hoạt động sinh hoạt của cán bộ, công nhân trên công trường. Dự án dự kiến sử dụng khoảng 10 công nhân (dự tính) thi công xây dựng tại khu vực thực hiện dự án. Tổng lượng nước thải là khoảng 1m³/ngày.

a.2) Nước thải xây dựng

Nguồn thải này chủ yếu là nước thải từ các hoạt động trộn bê tông, vệ sinh thiết bị thi công, bảo dưỡng công trình. Tải lượng nguồn thải rất khó tính toán vì nó phụ thuộc vào khối lượng các hạng mục thi công trong ngày, cách thức sử dụng nước của công nhân. Với phương pháp thi công chủ yếu bằng máy móc, công tác trộn vữa bằng máy trộn nên lượng nước thải rất ít. Thành phần các chất ô nhiễm trong nước thải chủ yếu là xi măng, đất, cát... Nếu ý thức tiết kiệm nước của công nhân thi công càng cao thì tải lượng của nguồn thải này sẽ càng thấp và ít có khả năng gây ảnh hưởng đến các thành phần môi trường của khu vực.

a.3) Nước mưa chảy tràn

Tải lượng nguồn thải này phụ thuộc vào điều kiện thời tiết có mưa hay không và diện tích có lượng mưa lớn nhất tại khu vực dự án. Lượng mưa lớn nhất trong ngày là 747mm/ngày (=0,747m/ngày).

Lượng mưa chảy tràn bề mặt được tính như sau:

$$Q = F \times q \times \Psi.$$

Trong đó:

- Q: Lượng nước mưa chảy tràn.
- F: Diện tích khu vực.
- q: Lượng mưa lớn nhất ngày đêm: 0,747 m/ngày.
- Ψ : Hệ số dòng chảy bề mặt.

Với diện tích thực hiện dự án: $F = 3.619 \text{ m}^2$.

Theo TCVN 51:2008 Thoát nước - Mạng lưới và công trình bên ngoài: Đối với khu vực là mặt đất nên chọn $\Psi = 0,3$.

Lượng mưa chảy tràn bề mặt khu vực dự án được tính như sau:

$$3.619 \text{ m}^2 \times 0,747 \text{ m/ngày} \times 0,3 = 811 \text{ m}^3/\text{ngày đêm}.$$

Nước mưa chảy tràn qua khu vực dự án sẽ cuốn theo lớp đất bề mặt và các phế thải vật liệu xây dựng như nước thải xi măng, dầu mỡ, đất, cát... gây ảnh hưởng đến chất lượng môi trường tiếp nhận.

Nước mưa trong giai đoạn thi công của dự án sinh ra sẽ được thoát theo hướng nghiêng của địa hình và thấm dần vào đất.

b) Công trình, biện pháp xử lý

b.1) Giảm thiểu ô nhiễm từ nước thải sinh hoạt

- Nguồn gây ô nhiễm môi trường nước đáng kể nhất trong giai đoạn xây dựng là nước thải sinh hoạt của công nhân. Trong giai đoạn này, nước thải sinh hoạt sẽ được thu gom, xử lý bằng nhà vệ sinh di động.

- Tại khu vực thực hiện dự án trên công trường sử dụng nhà vệ sinh di động để xử lý nước thải sinh hoạt, sau khi kết thúc giai đoạn xây dựng, tiến hành tháo dỡ nhà vệ sinh di động và vận chuyển đi xử lý đúng theo quy định.

b.2) Giảm thiểu ô nhiễm từ nước thải xây dựng

- Lót đáy các vị trí trộn vữa bê tông, xi măng để hạn chế nước trộn thấm vào đất, gây ô nhiễm môi trường.

- Giáo dục ý thức tiết kiệm nước trong hoạt động xây dựng của công nhân tham gia thi công.

- Nước thải xây dựng phát sinh từ quá trình rửa dụng cụ, thiết bị trộn bê tông được lắng cặn sau đó tái sử dụng.

b.3) Giảm thiểu ô nhiễm nước mưa chảy tràn

- Để giảm thiểu ô nhiễm do nước mưa, chủ đầu tư quản lý tốt chất thải trong khu vực thi công, tránh để dầu nhớt, nguyên vật liệu và rác thải rơi vãi trong quá trình thi công xây dựng.

- Chủ đầu tư sẽ tiến hành đào mương rãnh xung quanh khu vực thi công để ngăn cách, hướng dòng nước mưa từ khu vực xung quanh, tránh tình trạng tập trung nước mưa vào khi vực thi công trước khi triển khai thi công xây dựng.

4.1.2. Về công trình, biện pháp lưu giữ rác thải sinh hoạt, chất thải xây dựng, chất thải rắn công nghiệp thông thường và chất thải nguy hại

a) Đánh giá tác động chất thải rắn

Trong giai đoạn thi công xây dựng, dự án sẽ phát sinh các loại nước thải sau:

a.1) Chất thải rắn sinh hoạt

- Chất thải rắn sinh hoạt phát sinh từ quá trình sinh hoạt của công nhân bao gồm: Các chất thải hữu cơ (thức ăn, rau quả thừa...), các chất thải vô cơ (giấy vụn, carton, vỏ đồ hộp, bao bì, chai lọ...). Theo QCVN 01:2021/BXD ta có định mức phát thải hằng ngày của một người tại khu vực là 0,9 kg/người/ngày. Số lượng công nhân trên công trường khoảng 40 người, lượng rác thải sinh hoạt phát sinh khoảng:

$$0,9 \text{ kg/người/ngày} \times 10 \text{ người} = 9 \text{ kg/ngày.}$$

- Mặc dù, khối lượng rác thải rắn sinh hoạt phát sinh không nhiều nhưng nếu không có biện pháp thu gom, xử lý hợp lý thì lượng rác tồn đọng lại đến thời gian xây dựng ngày càng nhiều và gây tác động tiêu cực như:

+ Ảnh hưởng đến chất lượng môi trường không khí do phân hủy chất thải hữu cơ trong rác thải;

+ Ảnh hưởng đến môi trường nước mặt do nước mưa cuốn trôi rác thải làm tăng độ đục nguồn nước, cản trở dòng chảy, gây bồi lắng;

+ Tạo môi trường thuận lợi cho các loại côn trùng, vi sinh vật gây bệnh phát triển. Từ đó, làm gia tăng khả năng phát sinh và lây truyền dịch bệnh, ảnh hưởng đến sức khỏe của công nhân trên công trường và khu dân cư;

+ Ảnh hưởng đến mỹ quan khu vực.

Với những tác động tiêu cực như trên, Chủ dự án sẽ quản lý toàn bộ lượng chất thải rắn phát sinh nêu trên.

a.2) Chất thải rắn xây dựng

Chất thải phát sinh từ các hoạt động xây dựng gồm: Bao bì đựng vật liệu xây dựng, các loại vật liệu xây dựng dư thừa như cát, đá, xi măng, bê tông,... Tải lượng các nguồn thải này phụ thuộc vào khả năng tiết kiệm nguyên vật liệu, trình độ tay nghề của công nhân và biện pháp thu gom, tái sử dụng các phế liệu sản xuất vào các mục đích khác. Ước tính lượng chất thải rắn phát sinh trên công trường khoảng 2-5 kg/ngày.

a.3) Chất thải nguy hại

- Chất thải nguy hại từ quá trình xây dựng chủ yếu là sơn, chất chống thấm, dầu mỡ thải, dung môi pha sơn, thùng đựng sơn, cọ dính sơn, bóng đèn, các loại giẻ lau dính dầu nhớt. Khối lượng nước tính khoảng 2-3 kg/ngày.

- Lượng chất thải nguy hại phát sinh không lớn nhưng có chứa các chất có độc tính cao nên nếu rò rỉ sẽ gây nhiễm độc đất khu vực, làm đất bạc màu hoặc bị nước mưa chảy tràn cuốn theo làm ô nhiễm nước mặt ở khu vực dự án.

b) Công trình, biện pháp xử lý

b.1) Chất thải rắn sinh hoạt

- Chất thải rắn sinh hoạt phát sinh sẽ được thu gom vào các thùng chứa thích hợp trong khu vực dự án (tỷ lệ thu gom là 100%). Tại khu vực dự án trong giai đoạn thi công xây dựng sẽ trang bị 02 thùng rác loại 120 lít có nắp đậy (1 thùng 120 lít thu gom rác thải có khả năng tái chế, 01 thùng 120 lít thu gom chất thải còn lại).

- Khu vực lưu chứa CTR sinh hoạt tạm thời trên công trường có diện tích 2 m²; đặt gần cổng ra vào của dự án để tiện thu gom.

- Hợp đồng với đơn vị có chức năng thu gom và vận chuyển xử lý theo các quy định hiện hành.

b.2) Chất thải rắn xây dựng

- Chất thải phát sinh trong quá trình xây dựng: bao gồm sắt thép, bao bì đựng nguyên vật liệu (xi măng, bột trét, sơn nước...), gạch đá, xà bần, sinh khối cây xanh từ quá trình phá dỡ công trình cũ và quá trình thi công xây dựng.

- Thực hiện phân loại theo Thông tư số 08/2017/TT-BXD ngày 16/05/2017 của Bộ xây dựng quy định về quản lý chất thải rắn xây dựng thành các loại sau đây.

- Chất thải rắn có khả năng tái chế được: gồm sắt thép, gỗ, giấy, bao bì, nhựa đường (tái chế thành vật liệu bê tông nhựa). Chủ đầu tư sẽ bán phế liệu hoặc đưa sang công trình khác để tái sử dụng hoặc hợp đồng với đơn vị có chức năng thu gom theo đúng quy định.

- Chất thải rắn có thể được tái sử dụng ngay trên công trường hoặc tái sử dụng ở các công trường xây dựng khác: Gồm đất, cát, đá, gạch, vữa, ngói, bê tông,... Chủ đầu tư sẽ tái sử dụng hoặc hợp đồng với đơn vị có chức năng thu gom theo đúng quy định.

- Chất thải xây dựng được thu gom, dọn dẹp sau khi thi công xong bất kỳ hạng mục nào của dự án, tránh vứt bừa bãi gây mất mỹ quan và ô nhiễm môi trường.

b.3) Chất thải nguy hại

CTNH phát sinh trong quá trình xây dựng sẽ được thu gom, xử lý tuân thủ theo Nghị định 08/2022/NĐ-CP của Chính phủ ngày 10/01/2022 Quy định chi tiết một số điều của Luật bảo vệ Môi trường và Thông tư 02/2022/TT-BTNMT của Bộ Tài nguyên và Môi trường ngày 10/01/2022 Quy định chi tiết thi hành một số điều của Luật bảo vệ Môi trường.

Chất thải nguy hại từ quá trình xây dựng như sơn, chất chống thấm, dầu mỡ thải, dung môi pha sơn, thùng đựng sơn, cọ dính sơn, bóng đèn, các loại giẻ lau dính dầu nhớt sẽ được quản lý như sau:

- Khi có CTNH phát sinh, nhà thầu xây dựng và công nhân tham gia thi công có trách nhiệm đưa chất thải tới tại khu vực lưu chứa cố định trong công trường.

- Bố trí 01 thùng rác 120L đặt tại khu vực dự án, có dán nhãn chất thải nguy hại và có nắp đậy kín và có kho chứa CTNH tạm thời (có mái che, không cho nước mưa chảy tràn xâm nhập vào làm ảnh hưởng đến môi trường xung quanh), định kì hợp đồng với đơn vị Tư nhân phụ trách xử lý đúng theo quy định.

4.1.3. Về công trình, biện pháp xử lý bụi, khí thải

a) Đánh giá tác động bụi, khí thải

Quy mô xây dựng dự án không quá lớn, xung quanh khu vực thực hiện dự án có dân cư thưa thớt, lượng bụi phát sinh không gây ảnh hưởng đến quá nhiều người dân. Các nguồn thải chủ yếu như sau:

- Bụi, khí thải trên công trường do hoạt động xây dựng, bốc dỡ vật liệu.
- Bụi, khí thải do phương tiện vận chuyển.
- Bụi, khí thải từ hoạt động cơ khí, sơn.

b) Công trình, biện pháp xử lý

b.1) Giảm thiểu bụi, khí thải từ phương tiện vận chuyển

- Các phương tiện vận chuyển phải được phủ kín thùng xe và phun xịt bánh xe trước khi ra khỏi dự án và sau cuối mỗi ngày không để phát tán bụi ra ngoài.

- Phun nước để giảm thiểu bụi ở khu vực.

- Vào thời gian thi công dự án, chủ đầu tư yêu cầu và giám sát đơn vị thi công thực hiện các biện pháp như sau:

+ Tất cả các xe vận chuyển vật liệu xây dựng phải đạt tiêu chuẩn quy định của Cục Đăng Kiểm về mức độ an toàn kỹ thuật và an toàn môi trường mới được phép hoạt động phục vụ cho công tác triển khai dự án;

+ Khi chuyên chở vật liệu xây dựng các phương tiện sẽ được phủ kín phần thùng xe bằng vải bạt, tránh tình trạng rơi vãi trên đường vận chuyển. Quét dọn, thu gom vật liệu ở những nơi bị rơi vãi trong quá trình vận chuyển đến công trường;

+ Các phương tiện vận chuyển không được vận chuyển quá trọng tải của xe.

b.2) Giảm thiểu bụi phát sinh từ hoạt động xây dựng, bốc dỡ VLXD

- Chủ đầu tư phối hợp với đơn vị thi công sẽ có kế hoạch thi công và cung cấp vật tư thích hợp. Hạn chế việc tập kết vật tư vào cùng một thời điểm.

- Khu vực dự án, khu chứa VLXD được che chắn.
- Khi chuyên chở VLXD dễ rơi vãi, các xe vận tải sẽ được phủ kín bằng vải bạt, tránh tình trạng rơi vãi vật liệu trên đường vận chuyển. Khi bốc dỡ nguyên vật liệu, công nhân bốc dỡ sẽ được trang bị BHLĐ đầy đủ.
- Hoạt động tập kết phải thực hiện đúng thao tác và được sắp xếp gọn gàng tránh rơi vãi ra bên ngoài.
- Phun xịt nước tại khu vực sân bãi tập kết nguyên vật liệu nhằm giảm thiểu lượng bụi phát sinh tại khu vực này.
- Trang bị bảo hộ lao động (khẩu trang, găng tay,...) cho công nhân tham gia bốc dỡ nguyên vật liệu.

b.3) Giảm thiểu bụi, khí thải từ các hoạt động cơ khí

- Bố trí khu vực hàn, cắt, xì (với các công việc hàn, cắt cố định) ở khu vực xa nhà dân và cuối hướng gió để giảm thiểu tác động đến nhà dân và cán bộ, công nhân trên công trường.
- Các máy móc thiết bị hoạt động gián đoạn trong quá trình thi công sẽ được tắt máy hoàn toàn trong giai đoạn nghỉ hoạt động.
- Trang bị BHLĐ cho công nhân trực tiếp thực hiện các công đoạn cơ khí.

b.4) Giảm thiểu tác động của hơi dung môi từ quá trình sơn

- Sử dụng các loại sơn nước không có thành phần chì và thủy ngân, có nguồn gốc rõ ràng, nhằm giảm thiểu tác hại do các chất nguy hiểm dễ bay hơi (VOCs) có trong sơn.
- Chú ý đến hướng gió chính trong quá trình sơn để bố trí thời gian, khu vực sơn phù hợp nhằm giảm thiểu các ảnh hưởng đến người dân xung quanh công trình. Đóng nắp thùng sơn khi không sử dụng để tránh việc phát tán hơi dung môi ra môi trường xung quanh.
- Trang bị BHLĐ cho công nhân trực tiếp tham gia sơn tại công trình: Găng tay, khẩu trang, kính mắt...

4.1.4. Về công trình, biện pháp giảm thiểu tiếng ồn, độ rung

a) Đánh giá tác động do tiếng ồn, độ rung

a.1) Tác động do tiếng ồn

Tiếng ồn phát sinh trong giai đoạn này chủ yếu là do hoạt động của các phương tiện vận chuyển, máy móc thi công các hạng mục của dự án. Mức độ cũng như phạm vi ảnh hưởng của tiếng ồn trong quá trình thi công phụ thuộc vào đặc tính kỹ thuật, thời gian, tần suất hoạt động của máy móc, cũng như hướng và khoảng cách tới đối tượng tiếp nhận. Tuy nhiên, các tác động này không liên tục

và mức độ tác động có thể được giảm thiểu thông qua việc bố trí lịch vận chuyển hợp lý và các biện pháp quản lý lái xe của nhà thầu thi công.

a.2) Tác động do độ rung

Các rung động phát sinh do hoạt động của hệ thống thiết bị thi công trên công trường gây ra tác động trong khu vực thi công, ảnh hưởng tới công nhân trên công trường, tác động đến dân cư khu vực chủ yếu từ các phương tiện vận chuyển. Vì vậy, Chủ dự án cần phải thực hiện biện pháp giảm thiểu đến mức thấp nhất những tác động này tại khu vực dự án. Tuy nhiên, do nguồn rung phát sinh không thường xuyên nên chỉ gây tác động tức thời.

b) Công trình, biện pháp xử lý

Để giảm tác động của tiếng ồn và độ rung trong quá trình thi công xây dựng dự án, biện pháp hữu hiệu nhất để giảm thiểu tác động của tiếng ồn và rung động là thực hiện giảm thiểu tại nguồn. Để làm được điều đó, Chủ đầu tư sẽ yêu cầu đơn vị thi công thực hiện các biện pháp sau:

- Đối với các thiết bị thi công:

+ Kiểm tra độ ồn của các thiết bị tham gia thi công, thiết bị nào vượt tiêu chuẩn cho phép thì phải có giải pháp kỹ thuật giảm ồn;

+ Thực hiện kiểm tra, bảo trì, bảo dưỡng, tra dầu mỡ bôi trơn trong quá trình sử dụng các máy, móc thiết bị tại công trường;

+ Bố trí các máy móc thiết bị làm việc ở những khoảng cách hợp lý, tránh tập trung tiếng ồn trong khu vực.

- Đối với công nhân xây dựng:

+ Trang bị dụng cụ bảo hộ cá nhân cho công nhân làm việc tại những bộ phận gây ồn, rung cao như găng tay, mũ chụp tai hoặc nút chống ồn bằng chất dẻo;

+ Thường xuyên nhắc nhở công nhân sử dụng dụng cụ bảo hộ lao động.

4.2. Đề xuất các công trình, biện pháp bảo vệ môi trường trong giai đoạn dự án đi vào vận hành

4.2.1. Về công trình, biện pháp xử lý nước thải

a) Đánh giá tác động nước thải

Khi đi vào hoạt động, dự án phát sinh các loại nước thải như sau:

a.1) Nước mưa chảy tràn

Theo tính toán ở trên, lượng nước mưa chảy tràn vào ngày mưa lớn nhất khu vực dự án là 811 m³/ngày đêm. Trong quá trình hoạt động, nước chảy tràn sẽ cuốn

theo đất, cát, chất thải rắn vào cống thoát nước mưa khu vực gây tắc nghẽn, ô nhiễm môi trường.

a.2) Nước thải sinh hoạt

- Nguồn phát sinh nước thải sinh hoạt tại dự án là nước thải sinh hoạt của cán bộ công nhân viên nhà máy.

- Tính toán nhu cầu cấp nước cho dự án. (Nhu cầu nước 100 lít/người, theo QCVN 33:2006/BXD, cấp nước - mạng lưới đường ống và công trình của Bộ Xây Dựng).

$$Q_{sh} = 15 \text{ người} \times 100 \text{ l/người} = 1.500 \text{ l/ngày.đêm} = 1,5 \text{ m}^3/\text{ngày.đêm}$$

a.3) Nước thải sản xuất

Trên thực tế hoạt động, trong các công đoạn sản xuất của nhà máy không sử dụng nước và phát sinh nước thải. Nước chỉ sử dụng để làm ẩm nguyên liệu, hạ nhiệt cho dao bóc tách, cưa và chặt mảnh được lạng và tái sử dụng.

b) Công trình, biện pháp xử lý

b.1) Nước mưa chảy tràn

- Hệ thống thoát nước thải thiết kế tách riêng với hệ thống thoát nước mưa.
- Nước mưa trên mái: Lắp đặt các ống xối nổi từ máng xối xuống các hố ga trên mặt đất.

- Đầu tư xây dựng hệ thống mương thoát nước thu gom nước mưa chảy tràn trên mặt đất và nước mưa trên mái từ các ống xối và theo hệ thống thoát nước mưa thoát vào mương chảy ra Hồ Dầu Ngọn cách khu vực dự án khoảng 200m về phía Tây Bắc.

b.2) Nước thải sinh hoạt

- Nước thải phát sinh từ quá trình đào thải của con người (phân, nước tiểu) được thu gom về hệ thống xử lý nước thải đặt ngầm dưới công trình để xử lý.

- Nước thải phát sinh từ hoạt động giặt, rửa tay chân,... được dẫn qua song chắn rác, sau đó dẫn về hệ thống xử lý nước thải của dự án để tiếp tục xử lý.

- Cơ sở lựa chọn công nghệ cho HTXLNT căn cứ vào tính đặc thù của dự án, công nghệ được áp dụng cần ưu tiên cho các yếu tố phải đạt được, xuất phát từ đó, ta chọn các căn cứ phù hợp, cụ thể:

- + Lượng chất thải trong nước cần xử lý thông qua lượng người xả thải;
- + Lưu lượng nước thải đầu vào;
- + Tính chất nước thải đầu vào;
- + Chất lượng nước thải yêu cầu trước khi đổ vào nguồn tiếp nhận;

- + Các điều kiện về vị trí, đất đai, vị trí công trình;
- + Các công nghệ truyền thống hiện có;
- + Giải pháp công nghệ: Sử dụng công nghệ AAO-MBBR.
- Hệ thống xử lý nước thải dự án được thiết kế dưới dạng module ứng dụng công nghệ xử lý AAO-MBBR cải tiến. Nguyên lý hoạt động của công nghệ xử lý nước thải như sau:

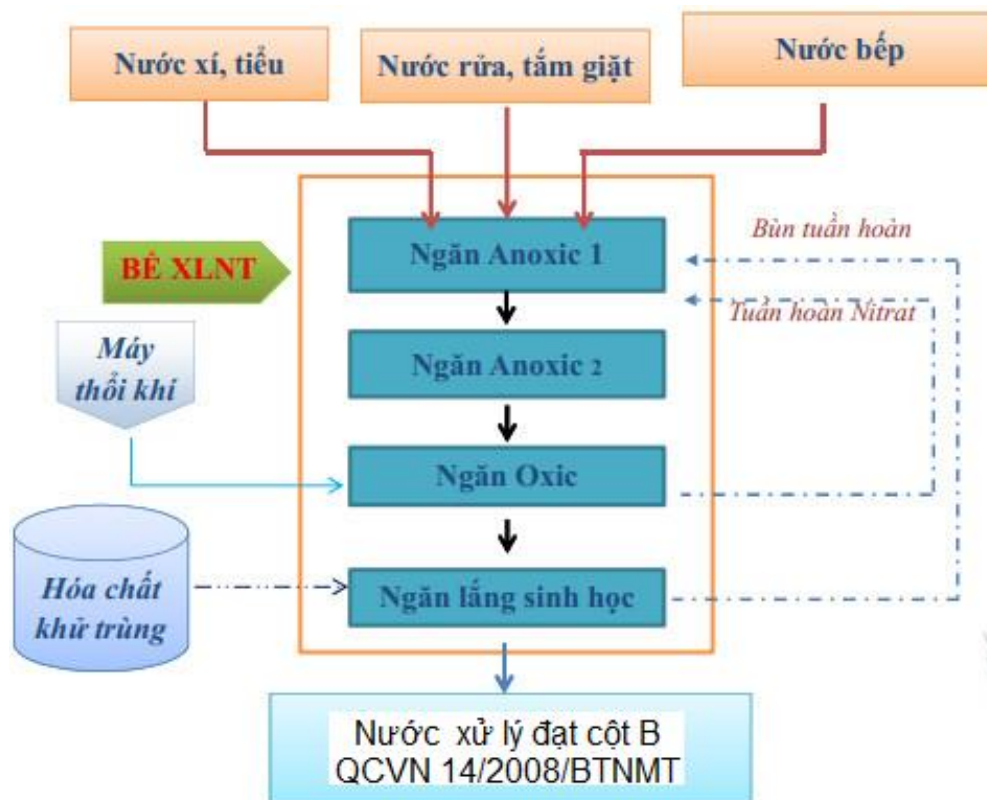

Hình 6: Sơ đồ công nghệ HTXLN

+ Ngăn Anoxic 1 (Điều hoà và kỵ khí): Nước thải đầu vào bao gồm tất cả nước thải trong sinh hoạt: Nước đen (xí tiểu), nước xám (nước tắm giặt) và nước nhà bếp, được xả trực tiếp vào. Trong ngăn này xảy ra quá trình khử BOD mạnh mẽ, khử NO_3 thành khí N_2 , khử P. Các chất thải rắn, nặng hơn sẽ chìm xuống đáy, nhẹ hơn sẽ nổi lên trên và sẽ được thuỷ phân yếm khí. Lượng chất thải hoà tan và lơ lửng được chuyển sang ngăn Anoxic 2 để đi vào quá trình xử lý tiếp theo;

+ Ngăn Anoxic 2 (Thiếu khí): Ngăn này có chức các giá thể vi sinh dạng cầu, bên trong có mút xốp. Nó sẽ là nơi các vi sinh bám dính, làm tổ và phát triển. Ngăn này có 2 nguồn nước vào đó là nước từ ngăn Anoxic 1 sang và nước hồi từ ngăn lắng sinh học về. Nhiệm vụ lắng lại các chất rắn thô, xử lý BOD;

+ Ngăn Oxic (Hiếu khí): Ngăn này chứa các giá thể MBBR, các vi sinh vật hiếu khí bám dính vào trên bề mặt giá thể, chúng tiêu huỷ lượng BOD còn lại

bằng cách hấp thu Oxi và Oxi hoá các chất hữu cơ. Nước tại ngăn lắng được hồi lưu về ngăn Anoxic 2 để cung cấp DO và vận chuyển chất thải sang ngăn hiếu khí để xử lý;

+ Ngăn lắng sinh học (lắng và khử trùng): Ngăn lắng được bổ sung thêm tấm Lamén để tăng hiệu quả lắng trên đó, còn có các vi sinh bám dính để xử lý triệt để nước sau xử lý. Đảm bảo đạt tiêu chuẩn xả thải. Nước được thu ở đáy ngăn lắng, đi qua hệ Lamén, tràn qua máng răng cưa và đi ra ngoài. Tại máng răng cưa, nước sẽ được khử khuẩn bằng Clo trong những trường hợp cần thiết như quá tải, sự cố...;

- HTXLNT với số lượng công nhân viên là 15 người và làm theo ca, HTXLNT sử dụng module SHG7 của Tập đoàn Sơn Hà Xanh với công suất xử lý 1,5 m³/ngày đêm.

+ Cấu tạo bể xử lý SHG7 - 4 ngăn:

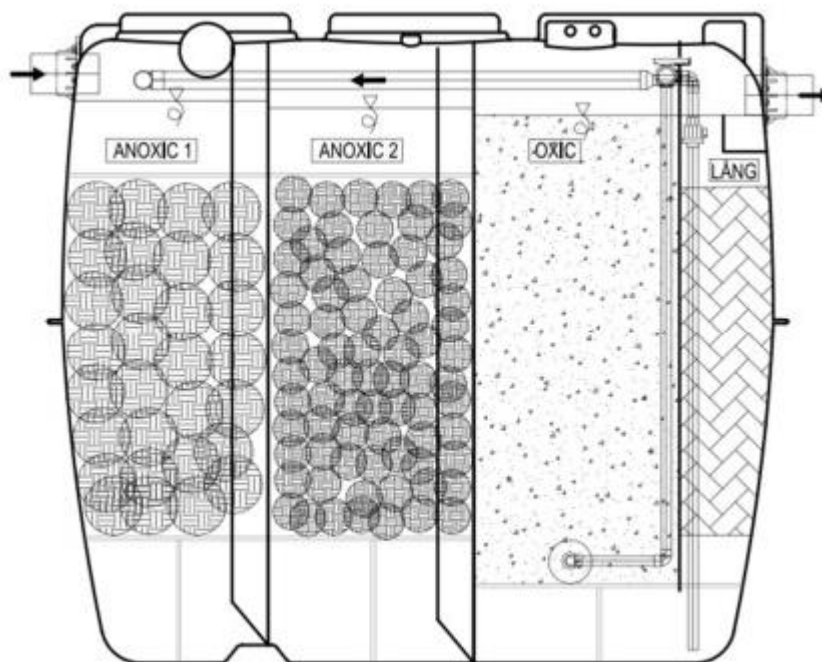

Hình 7: Cấu tạo bể xử lý SHG7

- Ngăn Anoxic 1: Sử dụng giá thể cố định có kích thước lớn, tách rác, phân huỷ cặn thô, xử lý BOD, Nitơ, Photpho;
- Ngăn Anoxic 2: Sử dụng giá thể cố định có kích thước nhỏ, phân huỷ cặn tinh, xử lý BOD, Nitơ, Photpho;
- Ngăn Oxic: Sử dụng giá thể MBBR, xử lý BOD, Amoni, Photpho;

- Ngăn lắng: Sử dụng tấm lamen để tăng hiệu suất lắng, kết hợp khử trùng bằng viên nén Clo.

+ Kích thước bể xử lý SHG7: 2,6 m³, bao gồm:

- Ngăn Anoxic 1: 0,7 m³;
- Ngăn Anoxic 2: 0,66 m³;
- Ngăn Oxic: 1,04 m³;
- Ngăn lắng: 0,2 m³.

4.2.2. Về công trình, biện pháp xử lý bụi, khí thải

a) Đánh giá tác động bụi, khí thải:

Nguồn khí thải chủ yếu của cơ sở chủ yếu là bụi và khí thải từ quá trình sản xuất: Bấm dăm, sàng dăm, cưa xẻ; Bụi và khí thải của phương tiện giao thông ra vào khu vực dự án.

So với trước đây, công nghệ sản xuất dăm gỗ đã được cải tiến, toàn bộ dăm gỗ sau khi chặt rơi xuống, sau đó theo băng tải đi lên nên lượng bụi phát tán giảm đáng kể.

b) Công trình, biện pháp xử lý:

Chủ đầu tư sẽ thực hiện các biện pháp quản lý, phòng ngừa để giảm thiểu tác động từ khí thải:

- Thường xuyên quét dọn vệ sinh trên bề mặt sân, giảm thiểu bụi từ nguyên liệu, sản phẩm rơi vãi bị gió cuốn phân tán và đọng trên mặt bằng khuôn viên cơ sở và các khu vực sản xuất.

- Sử dụng vòi nước để phun ẩm đối với bãi tập kết nguyên vật liệu.

- Trồng cây xanh xung quanh và trong khuôn viên khu vực dự án để giảm thiểu mức độ phát tán bụi và tiếng ồn tạo cảm giác mát mẻ và làm tăng thẩm mỹ cảnh quan.

4.2.3. Về công trình, biện pháp lưu giữ, xử lý chất thải rắn

a) Đánh giá tác động chất thải rắn

a.1) Chất thải rắn sinh hoạt

Với lượng chất thải rắn sinh hoạt dự kiến phát sinh trung bình của mỗi người là 0,5kg/người/ngày thì tổng lượng chất thải rắn sinh hoạt của 15 công nhân và nhân viên ước tính khoảng 7,5kg/ngày.

a.2) Chất thải rắn sản xuất

Chủ yếu là dăm vụn không đủ tiêu chuẩn và mùn cưa được tập kết tại bãi dăm trong khu vực nhà máy. Khối lượng khoảng 10 kg/ngày.

a.3) Chất thải nguy hại

Chất thải nguy hại bao gồm giẻ lau dính dầu, can thùng đựng dầu bị hỏng hoặc thải bỏ, dầu nhớt thải (bảo trì máy móc thiết bị), bóng đèn huỳnh quang, pin bị hỏng vỡ hoặc do thay thế...

b) Công trình, biện pháp xử lý

b.1) Chất thải rắn sinh hoạt

Để giảm thiểu tác động của lượng rác thải sinh hoạt trong giai đoạn nhà máy đi vào hoạt động công ty sẽ bố trí các thùng chứa rác tại khu vực văn phòng điều hành, nhà vệ sinh. Rác sau khi được thu gom sẽ được đưa về lưu giữ tạm thời vào 02 thùng rác sinh hoạt thể tích 120 lít màu xanh (đặt tại khu vực nhà xe của dự án). Rác sẽ được phân loại và xử lý như sau:

- Tận dụng những loại rác còn có giá trị như giấy, vỏ chai, lon bia,... có khả năng tái chế để bán phế liệu.

- Đối với các loại thức ăn dư thừa của công nhân (cơm, canh thừa,...), bao bì là loại chất thải dễ phân huỷ và gây mùi hôi thối được chứa vào các thùng có nắp đậy kín, định kỳ sẽ hợp đồng với đơn vị có chức năng thu gom và xử lý theo đúng quy định.

b.2) Chất thải rắn sản xuất

Chất thải rắn sản xuất bao gồm dăm vụn và mùn cưa sẽ được tập kết tại bãi và bán cho người dân tái sử dụng làm chất đốt và bán cho bên cung cấp nguyên liệu gỗ của nhà máy vận chuyển về tái sử dụng.

b.3) Chất thải nguy hại

Giẻ lau dính dầu, can thùng đựng dầu bị hỏng hoặc thải bỏ, dầu nhớt thải (bảo trì máy móc thiết bị), bóng đèn huỳnh quang, pin bị hỏng vỡ hoặc do thay thế... sẽ được nhà máy phân loại, thu gom và bảo quản trong các thùng chứa đúng quy cách thu gom, có nắp đậy không để nước mưa xâm nhập.

Với tình hình thực tế trong quá trình hoạt động của nhà máy, số lượng chất thải nguy hại phát sinh là rất ít, khi khối lượng phát sinh đủ lớn, nhà máy sẽ tiến hành thuê đơn vị có chức năng thu gom và xử lý theo đúng quy định pháp luật tại Thông tư số 02/2022/TT-BTNMT của Bộ Tài nguyên và Môi trường ngày 10/01/2022 - Quy định chi tiết thi hành một số điều của luật bảo vệ môi trường.

4.2.4. Về công trình, biện pháp giảm thiểu tiếng ồn, độ rung, bảo đảm quy chuẩn kỹ thuật về môi trường

a) Đánh giá tác động tiếng ồn, độ rung

Nguồn phát sinh tiếng ồn, độ rung từ các máy móc sản xuất như máy cưa, máy bơm, máy chặt, máy băm gỗ. Tuy nhiên, mức độ ồn, rung không lớn và chỉ tập trung vào lúc sản xuất, ít làm ảnh hưởng đến công nhân nhà dân xung quanh.

b) Công trình, biện pháp xử lý

- Khu vực sản xuất được bố trí tại phía cuối khu đất đảm bảo tiếng ồn và rung động phát sinh từ hoạt động của dự án ít làm ảnh hưởng đến nhà dân xung quanh.

- Lắp đặt các tấm đệm làm bằng cao su hoặc lò xo giảm chấn cho các thiết bị gây độ rung lớn như: Máy bơm, bộ máy cưa... nhằm làm giảm chấn động do thiết bị gây nên.

- Đối với máy chặt, băm gỗ được bố trí nửa nổi nửa chìm dưới mặt đất để hạn chế tiếng ồn, độ rung và các mảnh gỗ vụn bay ra.

- Kiểm tra sự cân bằng của máy khi lắp đặt và định kỳ kiểm tra trong quá trình hoạt động; vận hành các máy móc, thiết bị theo đúng kỹ thuật; kiểm tra độ mòn của các chi tiết và tra dầu bôi trơn thường kỳ.

- Đối với người lao động phải được trang bị các thiết bị giảm âm chống tiếng ồn như nút bịt tai... nhằm tránh các bệnh nghề nghiệp mắc phải.

- Trồng cây xanh xung quanh nhà máy vừa tạo cảnh quan vừa giảm tiếng ồn đáng kể do các hoạt động của nhà máy gây ra.

4.2.5. Phương án phòng ngừa, ứng phó sự cố môi trường khi dự án đi vào vận hành

a) Phòng ngừa sự cố rò rỉ nhiên liệu, cháy nổ

a.1) Các nguyên nhân chính để sinh ra cháy, nổ

- Do quá tải đối với công suất thiết kế của động cơ.
- Do quá tải của hệ thống điện bị chập mạch.
- Do vứt bỏ tàn thuốc dễ sinh cháy lây lan dẫn đến bốc cháy.

a.2) Các biện pháp phòng chống cháy, nổ

- Ban hành nội quy phòng cháy, chữa cháy trong nhà máy, thường xuyên tuyên truyền, giáo dục người lao động chấp hành tốt nội quy, quy chế làm việc, PCCC. Nâng cao ý thức trách nhiệm của mọi người về phòng chống cháy nổ.

- Thường xuyên kiểm tra định kỳ hệ thống điện để tránh gây chập mạch.

- Nhiên liệu dễ cháy nổ được lưu giữ, bảo quản trong các kho cách ly riêng biệt, tránh xa các nguồn có khả năng phát lửa và tia lửa điện.

- Trong khu vực dễ bắt lửa gây cháy, công nhân không được hút thuốc, không được bật lửa và sử dụng cụ phát lửa.

- Trang bị dụng cụ PCCC và hệ thống hệ thống bể nước tại những điểm quan trọng trong nhà máy.

- Lắp đặt hệ thống báo động khi có cháy nổ.

- Có kế hoạch phối hợp với công an PCCC trong công tác huấn luyện an toàn PCCC, kiểm tra, hướng dẫn và phối hợp diễn tập thực hiện các phương án PCCC.

- Lắp đặt hệ thống chống sét tại nhà máy.

b) Vệ sinh công nghiệp và an toàn lao động

- Sàn nhà xưởng sản xuất thường xuyên làm vệ sinh sạch sẽ, các phế liệu được chuyển đến nơi an toàn về cháy nổ.

- Bên trong nhà máy đảm bảo đủ ánh sáng và thông gió tốt.

- Không chế nồng độ bụi và tiếng ồn đạt tiêu chuẩn của Việt Nam quy định để tránh các bệnh nghề nghiệp.

- Tất cả các công nhân vận hành máy phải được huấn luyện an toàn lao động trước khi vận hành máy móc.

- Người lao động được trang bị bảo hộ lao động đầy đủ theo quy định. Có nội quy về an toàn lao động và toàn thể người lao động phải tuyệt đối chấp hành.

- Đảm bảo các yếu tố về khí hậu và điều kiện lao động đạt tiêu chuẩn do Bộ Y tế ban hành để đảm bảo sức khỏe cho cộng đồng.

- Các trang bị về sơ, cấp cứu được giữ đầy đủ và có sẵn ở khu vực sản xuất.

- Thực hiện mua bảo hiểm y tế và bảo hiểm xã hội cho toàn thể lao động.

4.3. Tổ chức thực hiện các công trình, biện pháp bảo vệ môi trường

Để đảm bảo hoạt động bảo vệ môi trường được xuyên suốt và thống nhất trong suốt quá trình thực hiện dự án, chủ dự án thực hiện lập chương trình quản lý môi trường, trong đó thực hiện lập kế hoạch và chương trình hành động bảo vệ môi trường tại khu vực dự án, phối hợp chặt chẽ với các cơ quan quản lý môi trường địa phương trong việc thanh tra, kiểm tra, quan trắc và giám sát môi trường, phối hợp thẩm định, kiểm tra các công trình hạng mục, các hệ thống kỹ thuật xử lý môi trường, phòng chống sự cố nhằm đảm bảo các quy định tiêu chuẩn và quy chuẩn kỹ thuật môi trường Việt Nam. Nguồn kinh phí thực hiện cho chương trình quản lý môi trường được lấy trong nguồn kinh phí dự phòng của dự án.

Dự toán kinh phí đối với từng công trình, biện pháp bảo vệ môi trường và tổ chức, bộ máy quản lý, vận hành các công trình bảo vệ môi trường được tóm tắt như sau:

Bảng 9: Tổng hợp kinh phí cho công tác bảo vệ môi trường

Giai đoạn	TT	Nội dung công việc	Bộ phận thực hiện	Kinh phí (1.000VNĐ)
Thi công dự án	1	Trang bị bảo hộ lao động	Đơn vị thi công	20.000
	2	Nhà vệ sinh di động		7.000
	3	Thùng chứa rác thải sinh hoạt		2.000
	4	Hệ thống biển báo		11.000
	5	Hợp đồng thu gom rác thải với đơn vị thu gom		Theo Hợp đồng thu gom
Đi vào hoạt động	1	Chăm sóc cây cảnh	Bộ phận quản lý VSMT của dự án	20.000
	2	HTXLNT		100.000
	3	Vận hành HTXLNT		1.706
	4	Hệ thống thu gom, thoát nước mưa		Đơn vị thi công dự tính
	5	Thiết bị thu gom vận chuyển rác; hợp đồng đơn vị thu gom		Theo Hợp đồng thu gom

Tổ chức, bộ máy quản lý, vận hành các công trình bảo vệ môi trường Giám đốc điều hành sẽ bố trí cán bộ kỹ thuật giám sát, quản lý trực tiếp việc thực hiện các biện pháp bảo vệ môi trường của cán bộ, công nhân thi công và báo cáo trực tiếp lên Giám đốc. Ngoài ra, các lao động khác là một thành viên có trách nhiệm thực hiện các biện pháp bảo vệ môi trường trong hoạt động của dự án.

4.4. Nhận xét về mức độ chi tiết, độ tin cậy của các kết quả đánh giá, dự báo

*** Về các phương pháp đánh giá tác động môi trường**

Các phương pháp đánh giá tác động môi trường được sử dụng trong báo cáo là những phương pháp phổ biến hiện nay. Đây là những phương pháp được các chuyên gia trong lĩnh vực môi trường sử dụng và luôn cho kết quả tính toán phù hợp đối với từng hạng mục, giai đoạn cụ thể của dự án. Tuy mỗi phương pháp đều có những ưu nhược điểm riêng xong chúng lại bổ trợ cho nhau để xây dựng lên một bức tranh tổng thể, chi tiết về các tác động môi trường khi thực hiện dự án cả về định tính và định lượng. Cụ thể như sau:

Bảng 10: Mức độ tin cậy của các phương pháp trong báo cáo

TT	Phương pháp	Mức độ tin cậy
1	Phương pháp thu thập, tổng hợp số liệu	Là phương pháp có độ tin cậy cao do sử dụng những thông tin từ các văn bản quy phạm pháp luật, các tiêu chuẩn, quy chuẩn hiện hành và các tài liệu kỹ thuật, chuyên ngành có liên quan.
2	Phương pháp so sánh	Là phương pháp đơn giản và có độ tin cậy cao bởi chỉ cần so sánh kết quả quan trắc và phân tích môi trường với các quy chuẩn, tiêu chuẩn hiện hành.
3	Phương pháp khảo sát, lấy mẫu ngoài hiện trường và phân tích trong phòng thí nghiệm	Là phương pháp có độ tin cậy cao do được thực hiện theo đúng các quy định hiện hành về lấy mẫu tại hiện trường và phân tích trong phòng thí nghiệm, đồng thời được thực hiện bởi Công ty TNHH Tài nguyên và Môi trường Minh Hoàng là đơn vị có nguồn nhân lực được đào tạo cơ bản và có trang thiết bị phân tích hiện đại.

*** Về các tài liệu sử dụng**

Tất cả các nguồn tài liệu, dữ liệu tham khảo trong báo cáo đều được tham chiếu từ các tư liệu chính thống đã và đang được áp dụng tại Việt Nam. Các sách giáo khoa, giáo trình đang được sử dụng làm tài liệu giảng dạy và tham khảo tại các trường Đại học... Các tài liệu, dữ liệu thống kê về tình hình kinh tế - xã hội khu vực dự án được các nhà khoa học, cơ quan chính quyền theo dõi, tính toán, đo đạc rất cụ thể nên kết quả cũng đáng tin cậy.

*** Về nội dung của hồ sơ cấp GPMT**

- Thực hiện đầy đủ theo hướng dẫn tại Nghị định số 08/2022/NĐ-CP ngày 10/01/2022 của Chính phủ hướng dẫn thi hành luật Bảo vệ môi trường và Thông tư số 02/2022/TT-BTNMT ngày 10/01/2022 của Bộ Tài nguyên và Môi trường Quy định chi tiết thi hành một số điều của Luật Bảo vệ môi trường.

- Nêu được các nguồn có tác động đến môi trường, các rủi ro, sự cố có khả năng xảy ra trong quá trình hoạt động của dự án. Tính toán cụ thể khối lượng phát thải. Đồng thời đưa ra các giải pháp khả thi để giảm thiểu tác động xấu của dự án tới môi trường.

Chương V

NỘI DUNG ĐỀ NGHỊ CẤP, CẤP LẠI GIẤY PHÉP MÔI TRƯỜNG

5.1. Nội dung đề nghị cấp phép đối với nước thải

5.1.1. Nguồn phát sinh nước thải

- Nguồn phát sinh nước thải tại dự án là nước thải sinh hoạt của cán bộ công nhân viên nhà máy và nước thải từ quá trình sản xuất.

- Tính toán nhu cầu cấp nước cho dự án. (Nhu cầu nước 100 lít/người, theo QCVN 33:2006/BXD, cấp nước - mạng lưới đường ống và công trình của Bộ Xây Dựng).

$$Q_{sh} = 15 \text{ người} \times 100 \text{ l/người} = 1.500 \text{ l/ngày.đêm} = 1,5 \text{ m}^3/\text{ngày.đêm}$$

5.1.2. Lưu lượng xả nước thải tối đa

Lưu lượng nước thải sinh hoạt xả thải tối đa: 1,5 m³/ngày.đêm.

5.1.3. Dòng nước thải

01 dòng nước thải sinh hoạt.

5.1.4. Các chất ô nhiễm và giá trị giới hạn của các chất ô nhiễm theo dòng nước thải

- Các thông số ô nhiễm đề nghị cấp phép: pH, BOD₅ (20°C), tổng chất rắn lơ lửng (TSS), Amoni (NH₄⁺), Nitrat (NO₃⁻), Phosphat, Coliform.

- Giá trị giới hạn các chất ô nhiễm theo dòng nước thải:

+ Nước thải sinh hoạt phát sinh: Nước thải sau xử lý đạt các giá trị tại Cột B, QCVN 14:2008/BTNMT - Quy chuẩn kỹ thuật Quốc gia về nước thải sinh hoạt. Trong đó:

Bảng 11: Giá trị giới hạn các chất ô nhiễm nước thải sinh hoạt

TT	Thông số phân tích	Đơn vị đo	QCVN 14:2008/BTNMT (Cột B)
1	pH	Thang pH	5-9
2	BOD ₅ (20°C)	mg/l	50
3	Tổng chất rắn lơ lửng (TSS)	mg/l	100
4	Tổng chất rắn hòa tan (TDS)	mg/l	1000
5	Sunfua	mg/l	4.0
6	Amoni	mg/l	10
7	Nitrat	mg/l	50
8	Dầu mỡ động, thực vật	mg/l	20
9	Tổng các chất HDBM	mg/l	10
10	Photphat	mg/l	10
11	Tổng Coliform	MPN/100ml	5000

5.1.5. Vị trí, phương thức xả nước thải và nguồn tiếp nhận nước thải

- Vị trí xả thải: Tại ống dẫn thải dẫn ra mương chảy ra Hồ Dầu Ngọn cách khu vực dự án khoảng 200m về phía Tây Bắc. Tọa độ điểm xả thải: 17°33'13.25"N, 106°27'15.62"E

- Phương thức xả thải: Nước thải được xả thải ra nguồn tiếp nhận theo phương thức tự chảy.

- Nguồn tiếp nhận nước thải: Mương chảy ra Hồ Dầu Ngọn cách khu vực dự án khoảng 200m về phía Tây Bắc.

5.2. Nội dung đề nghị cấp phép đối với khí thải

Không có

5.3. Nội dung đề nghị cấp phép đối với tiếng ồn, độ rung

- Nguồn phát sinh:

+ Hoạt động của phương tiện giao thông ra vào dự án: Xe máy, xe tải,...;

+ Hoạt động sản xuất: Bấm dăm, sàng rung...

- Giá trị giới hạn đối với tiếng ồn, độ rung: Giới hạn đối với tiếng ồn, độ rung theo quy chuẩn kỹ thuật môi trường.

(a) QCVN 27:2010/BTNMT - Quy chuẩn kỹ thuật quốc gia về độ rung;

(b) QCVN 26:2010/BTNMT - Quy chuẩn kỹ thuật quốc gia về tiếng ồn.

TT	Thông số	Đơn vị	Quy chuẩn kỹ thuật môi trường	Giới hạn tối đa cho phép
1	Tiếng ồn	dBA	QCVN 26:2010/BTNMT	70
2	Độ rung	dB	QCVN 27:2010/BTNMT	70

Chương VI

KẾ HOẠCH VẬN HÀNH THỬ NGHIỆM CÔNG TRÌNH XỬ LÝ CHẤT THẢI VÀ CHƯƠNG TRÌNH QUAN TRẮC MÔI TRƯỜNG CỦA DỰ ÁN

6.1. Kế hoạch vận hành thử nghiệm công trình xử lý chất thải của dự án đầu tư

6.1.1. Thời gian dự kiến vận hành thử nghiệm

TT	Nội dung	Thời gian bắt đầu	Thời gian kết thúc	Công suất dự kiến
1	Nước thải	01/3/2023	01/6/2023	89%

6.1.2. Kế hoạch quan trắc chất thải, đánh giá hiệu quả xử lý của các công trình, thiết bị xử lý chất thải

- Kế hoạch về thời gian dự kiến lấy mẫu nước thải: Ngày 01/3/2023 (Sau khi được cấp Giấy phép môi trường và hoàn thành thi công lắp đặt). Trường hợp thời gian vận hành thử nghiệm thay đổi so với dự kiến Công ty sẽ có văn bản báo cáo cho cơ quan cấp Giấy phép môi trường.

- Kế hoạch đo đạc, lấy và phân tích mẫu nước thải để đánh giá hiệu quả xử lý của công trình, thiết bị xử lý nước thải:

+ Lấy mẫu đơn, nước thải tại cửa xả đầu ra hệ thống xử lý nước thải (mương chảy ra Hồ Đầu Ngọn);

+ Thời gian: Trong quá trình nhà máy đang hoạt động;

+ Thông số quan trắc: pH; BOD₅; TSS, Sunfua (Tính theo H₂S); Amoni (Tính theo N); Nitrat (Tính theo N); Dầu mỡ động, thực vật; Phosphat (Tính theo P); Tổng Coliform;

+ Tần suất lấy mẫu: 3 ngày liên tục trong thời gian vận hành ổn định.

- Quy chuẩn áp dụng: QCVN 14:2008/BTNMT - Quy chuẩn kỹ thuật quốc gia về nước thải sinh hoạt (Cột B).

- Tổ chức có đủ điều kiện hoạt động dịch vụ quan trắc môi trường dự kiến phối hợp để thực hiện kế hoạch:

+ Công ty TNHH Tài nguyên & Môi trường Minh Hoàng. Giấy chứng nhận đủ điều kiện hoạt động số hiệu: VIMCERTS 263.

6.2. Chương trình quan trắc chất thải (tự động, liên tục và định kỳ) theo quy định của pháp luật

6.2.1. Chương trình quan trắc môi trường định kỳ

- Quan trắc nước thải:

+ Vị trí: nước thải tại cửa xả hệ thống XLNT khép kín của dự án;

- + Tần suất: 6 tháng/lần hoặc khi có yêu cầu của đơn vị chức năng;
- + Thông số giám sát: pH; BOD₅; TSS, Sunfua (Tính theo H₂S); Amoni (Tính theo N); Nitrat (Tính theo N); Dầu mỡ động, thực vật; Phosphat (Tính theo P); Tổng Coliform;

- + Quy chuẩn kỹ thuật áp dụng: QCVN 14:2008/BTNMT - Quy chuẩn kỹ thuật quốc gia về nước thải sinh hoạt (Cột B).

- Quan trắc tiếng ồn:

- + Vị trí: Tại toà nhà dự án và tại khu vực xe cộ ra vào;
- + Tần suất: 6 tháng/lần hoặc khi có yêu cầu của đơn vị chức năng;
- + Thông số giám sát: Tổng bụi, tiếng ồn;
- + Quy chuẩn kỹ thuật áp dụng: QCVN 26:2010/BTNMT - Quy chuẩn kỹ thuật quốc gia về tiếng ồn.

6.2.2. Chương trình quan trắc tự động, liên tục chất thải

Theo quy định tại Khoản 4, Điều 97, Nghị định số 08/2022/NĐ-CP của Chính phủ ngày 10/01/2022 và Phụ lục kèm theo số XXVIII, cơ sở không thuộc đối tượng quan trắc môi trường tự động.

6.2.3. Hoạt động quan trắc môi trường định kỳ, quan trắc môi trường tự động, liên tục khác theo quy định của pháp luật có liên quan hoặc theo đề xuất của chủ dự án

Theo quy định tại Khoản 3, Điều 97, Nghị định số 08/2022/NĐ-CP của Chính phủ ngày 10/01/2022 và Phụ lục kèm theo số XXVIII, cơ sở đề xuất quan trắc môi trường định kỳ 6 tháng/lần.

6.3. Kinh phí thực hiện quan trắc môi trường hằng năm

Chủ dự sẽ bố trí kinh phí thực hiện quan trắc môi trường định kỳ đảm bảo theo chương trình quan trắc đã đề xuất. Kinh phí giám sát được thực hiện theo các quy định của nhà nước về môi trường.

Chương VII

CAM KẾT CỦA CHỦ DỰ ÁN ĐẦU TƯ

7.1. Cam kết thực hiện các biện pháp giảm thiểu các tác động xấu

Chủ dự án cam kết đảm bảo tuân thủ Luật Bảo vệ Môi trường Việt Nam, các Nghị định, Thông tư và các quy định liên quan, thực hiện tốt các biện pháp khống chế và giảm thiểu các tác động xấu đã nêu trong báo cáo này, hoàn thành các công trình xử lý môi trường trước khi đi vào hoạt động chính thức cụ thể là:

Chủ dự án cam kết thực hiện các biện pháp bảo vệ môi trường như đã nêu ra trong báo cáo đề xuất cấp giấy phép môi trường này sau khi được cơ quan có thẩm quyền phê duyệt:

- Thực hiện các biện pháp thu gom và xử lý nước thải.
- Thực hiện các biện pháp thu gom, phân loại và xử lý chất thải rắn, chất thải nguy hại đúng quy định.
- Thực hiện các biện pháp chống ồn và rung.
- Thực hiện tốt các biện pháp phòng chống cháy nổ. Xây dựng hệ thống chống ồn, rung cho các thiết bị.

Tuyên truyền, giáo dục, nâng cao ý thức bảo vệ môi trường cho cán bộ, công nhân trong quá trình thi công xây dựng và khi đi vào hoạt động.

Thực hiện chương trình giám sát môi trường định kỳ như đã nêu trong chương 6.

Phối hợp với các cơ quan chức năng về quản lý môi trường để nhận được sự hỗ trợ và hướng dẫn kịp thời trong công tác quản lý môi trường.

7.2. Cam kết thực hiện luật pháp, các quy định chung về bảo vệ môi trường

Chủ dự án cam kết trong quá trình dự án đi vào vận hành chính thức đảm bảo tuân thủ tốt Luật bảo vệ môi trường, các chất ô nhiễm thải ra môi trường đạt các tiêu chuẩn, quy chuẩn Việt Nam hiện hành, bao gồm:

- Môi trường không khí: Tiếng ồn, độ rung phát ra từ các thiết bị trong quá trình thực hiện dự án sẽ đảm bảo QCVN 26:2010/BTNMT - Quy chuẩn kỹ thuật Quốc gia về tiếng ồn và QCVN 27:2010/BTNMT - Quy chuẩn kỹ thuật Quốc gia về độ rung.

- Nước thải: Nước thải sinh hoạt sau khi được xử lý qua hệ thống xử lý nước thải nằm trong giới hạn ở cột B QCVN 14:2008/BTNMT - Quy chuẩn kỹ thuật quốc gia về nước thải sinh hoạt.

- Chất thải rắn: Chất thải rắn thông thường và chất thải không nguy hại được quản lý theo Nghị định số 08/2022/NĐ-CP của Chính phủ ngày 10/01/2022 Quy

định chi tiết một số điều của Luật bảo vệ môi trường và Thông tư số 02/2022/TT-BTNMT của Bộ Tài nguyên và Môi trường ngày 10/01/2022 Quy định chi tiết thi hành một số điều của Luật bảo vệ môi trường. Chất thải sinh hoạt được thu gom và vận chuyển đến nơi xử lý theo đúng yêu cầu với sự hỗ trợ của đơn vị có chức năng. Chất thải rắn không nguy hại được thu gom, tập trung và bán cho đơn vị có chức năng thu mua.

Chất thải nguy hại: Được thực hiện đúng theo Nghị định số 08/2022/NĐ-CP của Chính phủ ngày 10/01/2022 Quy định chi tiết một số điều của Luật bảo vệ môi trường và Thông tư số 02/2022/TT-BTNMT của Bộ Tài nguyên và Môi trường ngày 10/01/2022 Quy định chi tiết thi hành một số điều của Luật bảo vệ môi trường. Chất thải được phân loại, lưu trữ và giao cho đơn vị có chức năng thu gom, xử lý chất thải nguy hại thu gom, xử lý.

Công ty TNHH SX & TMDV Trường Thành cam kết thực hiện tốt các yêu cầu của quyết định phê duyệt báo cáo đề xuất cấp giấy phép môi trường và nội dung báo cáo, xử lý các loại chất thải đạt tiêu chuẩn, quy chuẩn môi trường hiện hành.

Chủ dự án cam kết đền bù và khắc phục ô nhiễm môi trường trong trường hợp dự án triển khai và vận hành có các sự cố môi trường xảy ra.

PHỤ LỤC BÁO CÁO

1. Sơ đồ tổng mặt bằng sử dụng đất dự án;
2. Bản sao Giấy chứng nhận đăng ký doanh nghiệp;
3. Giấy xác nhận về việc thay đổi nội dung đăng ký doanh nghiệp;
4. Giấy chứng nhận Quyền sử dụng đất, Quyền sở hữu nhà ở và tài sản khác gắn liền với đất;
5. Hợp đồng thuê đất kèm Biên bản bàn giao tài sản;
6. Phiếu kết quả quan trắc môi trường nền dự án;
7. Bản vẽ thiết kế bề xử lý SHG7.

SƠ ĐỒ TỔNG MẶT BẰNG SỬ DỤNG ĐẤT

DỰ ÁN: NHÀ MÁY CHẾ BIẾN GỖ, DĂM GỖ

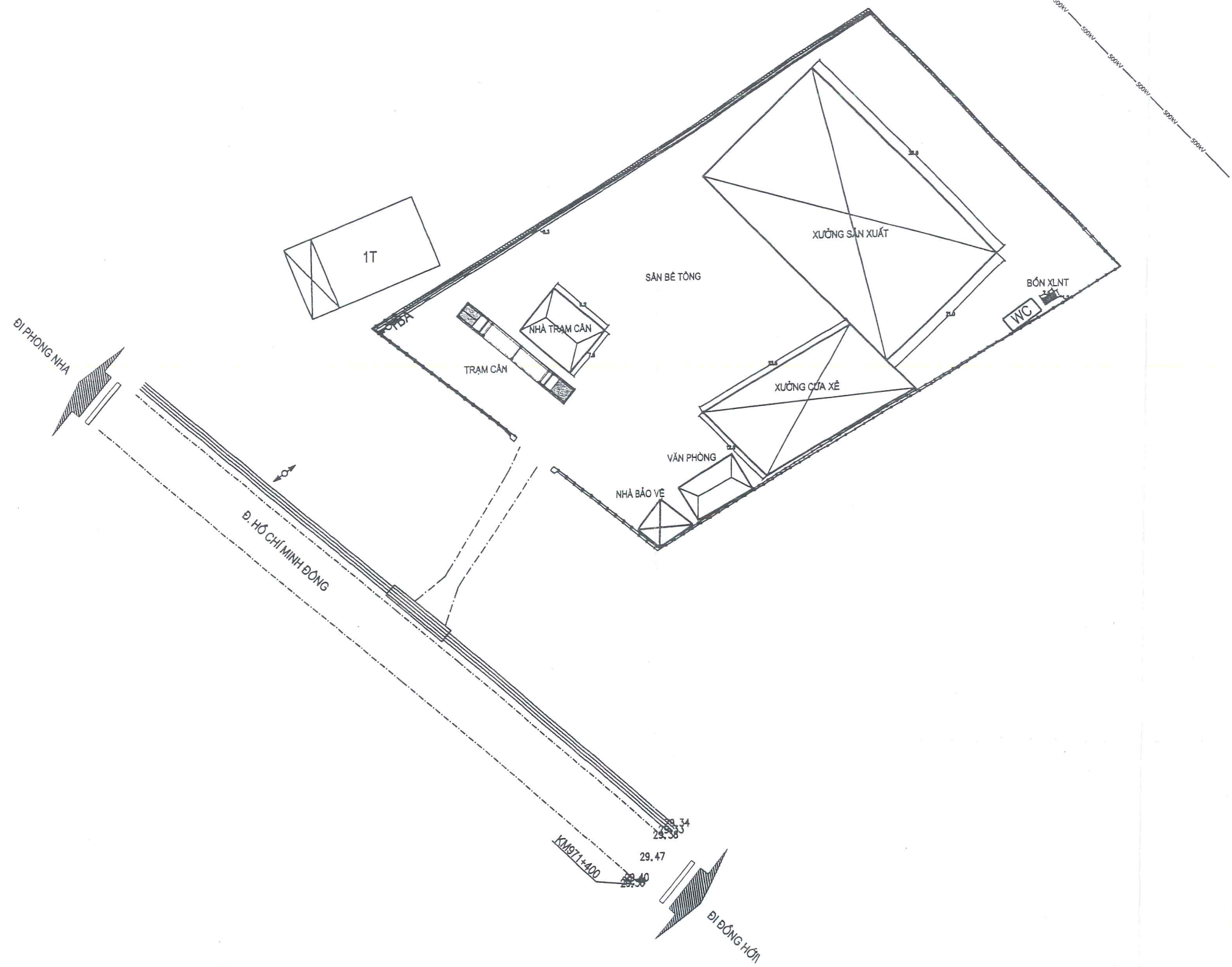

GHI CHÚ

- Nhà tôn; ngói; 1,2,3...tầng
- Cột điện thoại, hạ thế, đèn
- Đường điện 500kv
- Đường nhựa
- Đường bê tông
- Rãnh thoát nước
- Tường xây, hàng rào

BẢN SAO

SỞ KẾ HOẠCH VÀ ĐẦU TƯ
TỈNH QUẢNG BÌNH
PHÒNG ĐĂNG KÝ KINH DOANH

CỘNG HÒA XÃ HỘI CHỦ NGHĨA VIỆT NAM
Độc lập – Tự do – Hạnh phúc

**GIẤY CHỨNG NHẬN ĐĂNG KÝ DOANH NGHIỆP
CÔNG TY TRÁCH NHIỆM HỮU HẠN MỘT THÀNH VIÊN**

Mã số doanh nghiệp: 3100990726

Đăng ký lần đầu: ngày 07 tháng 01 năm 2015

Đăng ký thay đổi lần thứ: 2, ngày 06 tháng 09 năm 2022

1. Tên công ty

Tên công ty viết bằng tiếng Việt: CÔNG TY TNHH SX & TMDV TRƯỜNG THÀNH

Tên công ty viết bằng tiếng nước ngoài:

Tên công ty viết tắt:

2. Địa chỉ trụ sở chính

Thôn 4, Xã Trung Trạch, Huyện Bố Trạch, Tỉnh Quảng Bình, Việt Nam

Điện thoại: 0945.951618

Fax:

Email:

Website:

3. Vốn điều lệ

4.900.000.000 đồng

Bằng chữ: Bốn tỷ chín trăm triệu đồng

4. Thông tin về chủ sở hữu

Họ và tên: NGUYỄN ĐỨC TRỌNG

Giới tính: Nam

Sinh ngày: 03/07/1984

Dân tộc: Kinh

Quốc tịch: Việt Nam

Loại giấy tờ pháp lý của cá nhân: Thẻ căn cước công dân

Số giấy tờ pháp lý của cá nhân: 044084002484

Ngày cấp: 20/06/2018

Nơi cấp: Cục cảnh sát ĐKQL cư trú và DLQG về dân cư

Địa chỉ thường trú: Thôn Chùa, Xã Tây Trạch, Huyện Bố Trạch, Tỉnh Quảng Bình, Việt Nam

Địa chỉ liên lạc: Thôn Chùa, Xã Tây Trạch, Huyện Bố Trạch, Tỉnh Quảng Bình, Việt Nam

5. Người đại diện theo pháp luật của công ty



GIẤY CHỨNG NHẬN ĐĂNG KÝ ĐỊA ĐIỂM KINH DOANH

Mã số địa điểm kinh doanh: 00002

Đăng ký lần đầu, ngày 29 tháng 08 năm 2022

1. Tên địa điểm kinh doanh: XƯỞNG SẢN XUẤT, CHẾ BIẾN - ĐỊA ĐIỂM KINH DOANH CÔNG TY TNHH SX & TMDV TRƯỜNG THÀNH

Tên địa điểm kinh doanh viết bằng tiếng nước ngoài:

Tên địa điểm kinh doanh viết tắt:

2. Địa chỉ:

Km 558 Đường Hồ Chí Minh, Thôn Rầy, Xã Tây Trạch, Huyện Bố Trạch, Tỉnh Quảng Bình, Việt Nam

Điện thoại: 0945951618

Fax: /

Email:

Website:

3. Thông tin về người đứng đầu

Họ và tên: NGUYỄN ĐỨC TRỌNG

Giới tính: Nam

Sinh ngày: 03/07/1984 Dân tộc: Kinh

Quốc tịch: Việt Nam

Loại giấy tờ pháp lý của cá nhân: Thẻ căn cước công dân

Số giấy tờ pháp lý của cá nhân: 044084002484

Ngày cấp: 20/06/2018 Nơi cấp: Cục cảnh sát ĐKQL cư trú và DLQG về dân cư

Địa chỉ thường trú: Thôn Chùa, Xã Tây Trạch, Huyện Bố Trạch, Tỉnh Quảng Bình, Việt Nam

Địa chỉ liên lạc: Thôn Chùa, Xã Tây Trạch, Huyện Bố Trạch, Tỉnh Quảng Bình, Việt Nam

4. Thông tin về doanh nghiệp/chi nhánh chủ quản:

Tên doanh nghiệp/chi nhánh: CÔNG TY TNHH SX & TMDV TRƯỜNG THÀNH

Mã số doanh nghiệp/chi nhánh: 3100990726

Địa chỉ trụ sở chính/chi nhánh: Thôn 4, Xã Trung Trạch, Huyện Bố Trạch, Tỉnh Quảng Bình, Việt Nam

TRƯỞNG PHÒNG



Trần Chí Việt

BẢN SAO

Số:



6383/22

GIẤY XÁC NHẬN

Về việc thay đổi nội dung đăng ký doanh nghiệp

Phòng Đăng ký kinh doanh: Tỉnh Quảng Bình
Địa chỉ trụ sở: Đường 23-8, Phường Đồng Phú, Thành phố Đồng Hới, Tỉnh Quảng Bình, Việt Nam

Điện thoại: 0232 382 5411 Fax:

Email: Website:

Xác nhận:

Tên doanh nghiệp: CÔNG TY TNHH SX & TMDV TRƯỜNG THÀNH

Mã số doanh nghiệp/Mã số thuế: 3100990726

Đã thông báo thay đổi nội dung đăng ký doanh nghiệp đến Phòng Đăng ký kinh doanh.

Thông tin của doanh nghiệp đã được cập nhật vào Hệ thống thông tin quốc gia về đăng ký doanh nghiệp như sau:

STT	Tên ngành	Mã ngành
1	Vận tải hàng hóa bằng đường bộ	4933
2	Bán buôn vật liệu, thiết bị lắp đặt khác trong xây dựng Chi tiết: Bán buôn tre, nứa, gỗ cây và gỗ chế biến (gỗ có nguồn gốc hợp pháp)	4663(Chính)
3	Bán buôn đồ dùng khác cho gia đình Chi tiết: Bán buôn giường, tủ, bàn ghế và đồ lụng nội thất tương tự, đồ mộc dân dụng, mộc mỹ nghệ.	4649
4	Sản xuất giường, tủ, bàn, ghế Chi tiết: Sản xuất giường, tủ, bàn, ghế bằng gỗ (trừ cửa xẻ gỗ thuê, cửa xẻ gỗ để bán)	3100
5	Cửa, xẻ, bào gỗ và bảo quản gỗ	1610
6	Dịch vụ lưu trú ngắn ngày Chi tiết: Kinh doanh khách sạn, nhà nghỉ kinh doanh dịch vụ lưu trú ngắn ngày	5510
7	Sản xuất gỗ dán, gỗ lạng, ván ép và ván mỏng khác	1621
8	Nhà hàng và các dịch vụ ăn uống phục vụ lưu động Chi tiết: Kinh doanh dịch vụ nhà hàng ăn uống	5610
9	Sản xuất đồ gỗ xây dựng	1622
10	Hoạt động vui chơi giải trí khác chưa được phân vào đâu Chi tiết: Kinh doanh dịch vụ karaoke	9329
11	Sản xuất bao bì bằng gỗ	1623

STT	Tên ngành	Mã ngành
12	Sản xuất bột giấy, giấy và bìa	1701
13	Sản xuất sản phẩm khác từ gỗ; sản xuất sản phẩm từ tre, nứa, rom, rạ và vật liệu tết bện Chi tiết: Sản xuất dăm gỗ nguyên liệu giấy, sản xuất sản phẩm khác từ gỗ; sản xuất sản phẩm từ tre nứa, rom, rạ và vật liệu tết bện	1629
14	Sản xuất giấy nhãn, bìa nhãn, bao bì từ giấy và bìa	1702
15	Sản xuất các sản phẩm khác từ giấy và bìa chưa được phân vào đâu	1709
16	Khai thác gỗ	0220
17	Khai thác lâm sản khác trừ gỗ	0231
18	Thu nhập lâm sản khác trừ gỗ	0232
19	Hoạt động dịch vụ lâm nghiệp	0240
20	Xây dựng nhà ở	4101
21	Xây dựng nhà không ở	4102
22	Xây dựng công trình đường sắt	4211
23	Xây dựng công trình đường bộ	4212
24	Xây dựng công trình điện	4221
25	Xây dựng công trình cấp, thoát nước	4222
26	Xây dựng công trình viễn thông, thông tin liên lạc	4223
27	Xây dựng công trình công ích khác	4229
28	Xây dựng công trình thủy	4291
29	Xây dựng công trình chế biến, chế tạo	4293
30	Xây dựng công trình kỹ thuật dân dụng khác	4299

Nơi nhận:

- CÔNG TY TNHH SX & TMDV
TRƯỜNG THÀNH. Địa chỉ: Thôn 4, Xã
Trung Trạch, Huyện Bồ Trạch, Tỉnh
Quảng Bình, Việt Nam

- Lưu: Nguyễn Thị Diễm Quỳnh.....

TRƯỞNG PHÒNG

ỦY BAN NHÂN DÂN XÃ TÂY TRẠCH
CHỨNG THỰC BẢN SAO ĐÚNG
Số CT... 2.1.6.7... Quyền số... UBND/CT-BS

Ngày... 23... tháng... 9... năm 2022



Nguyễn Văn Hải



GIẤY CHỨNG NHẬN

QUYỀN SỬ DỤNG ĐẤT

QUYỀN SỞ HỮU NHÀ Ở VÀ TÀI SẢN KHÁC GẮN LIỀN VỚI ĐẤT

I. Người sử dụng đất, chủ sở hữu nhà ở và tài sản khác gắn liền với đất

CÔNG TY TNHH THƯƠNG MẠI VÀ XÂY DỰNG LÂN THÀNH

Giấy chứng nhận đăng ký doanh nghiệp số: 3100316549, đăng ký lần đầu ngày 28 tháng 02 năm 2005, đăng ký thay đổi lần thứ 3 ngày 04 tháng 03 năm 2009

Cơ quan ký: Phòng Đăng ký kinh doanh - Sở Kế hoạch và Đầu tư tỉnh Quảng Bình.

Địa chỉ trụ sở chính: 137 Trần Hưng Đạo, phường Đồng Phú, thành phố Đồng Hới, tỉnh Quảng Bình.

CT 705278

Người được cấp Giấy chứng nhận không được sửa chữa, tẩy xóa hoặc bổ sung bất kỳ nội dung nào trong Giấy chứng nhận; khi bị mất hoặc hư hỏng Giấy chứng nhận phải khai báo ngay với cơ quan cấp Giấy.



CỘNG HÒA XÃ HỘI CHỦ NGHĨA VIỆT NAM
Độc lập – Tự do – Hạnh Phúc

HỢP ĐỒNG THUÊ QUYỀN SỬ DỤNG ĐẤT
VÀ TÀI SẢN GẮN LIỀN VỚI ĐẤT

- Căn cứ Bộ luật dân sự số: 91/2015/QH13;
- Căn cứ Luật đất đai số: 45/2013/QH13 và các văn bản hướng dẫn thi hành;
- Căn cứ khả năng và nhu cầu của các bên;

Hôm nay, ngày 21 tháng 01 năm 2020, tại xã Tây Trạch, huyện Bố Trạch, tỉnh Quảng Bình.

Chúng tôi gồm có:

Bên cho thuê (sau đây gọi là bên A):

Tên tổ chức : **CÔNG TY TNHH THƯƠNG MẠI VÀ XÂY DỰNG LÂN THÀNH**

Trụ sở chính : Km 558 Đường Hồ Chí Minh, Thôn Rẫy, Xã Tây Trạch, Bố Trạch, Quảng Bình;

Mã số thuế : 3100316549

Đại diện bởi : Ông: Dương Văn Thùy Chức vụ: Giám đốc

Sinh ngày : 01/11/1957

Chứng minh nhân dân số: 190773009 ngày cấp 19/03/2008 tại Công an Quảng Bình

Bên thuê (sau đây gọi là bên B):

Tên tổ chức : **CÔNG TY TNHH SX & TMDV TRƯỜNG THÀNH**

Trụ sở chính : Xã Trung Trạch, Bố Trạch, Quảng Bình

Mã số thuế : 3100990726

Đại diện bởi : Ông: Nguyễn Đức Trọng Chức vụ: Giám đốc

Sinh ngày : 03/7/1984

Chứng minh nhân dân số: 0194276413 Ngày cấp: 13/01/2003 tại Công an Quảng Bình

Hai bên đồng ý thực hiện việc thuê quyền sử dụng đất và tài sản gắn liền với đất theo các thoả thuận sau đây:

ĐIỀU 1: QUYỀN SỬ DỤNG ĐẤT VÀ TÀI SẢN GẮN LIỀN VỚI ĐẤT THUÊ

1. Quyền sử dụng đất

Quyền sử dụng đất của bên A đối với thửa đất theo Giấy chứng nhận quyền sử dụng đất và tài sản khác gắn liền trên đất số CT 705278 mang tên Công ty TNHH Thương mại và Xây dựng Lân Thành.

Cụ thể như sau:

- Thửa đất số: 131

- Tờ bản đồ số: 29

- Địa chỉ thửa đất: Thôn Rẫy, xã Tây Trạch, huyện Bố Trạch, tỉnh Quảng Bình

- Diện tích: 3619,0 m² (bằng chữ: ba nghìn sáu trăm mười chín phẩy không mét vuông)

- Hình thức sử dụng: Sử dụng riêng

- Mục đích sử dụng: Đất cơ sở sản xuất phi nông nghiệp

- Thời hạn sử dụng đến: ngày 13/12/2056

- Nguồn gốc sử dụng: Nhà nước cho thuê đất trả tiền hàng năm

2. Tài sản gắn liền với đất là: Nhà xưởng chế biến mủ cao su

- Diện tích xây dựng: 756,0 m²

- Diện tích sàn: 756,0 m²

- Hình thức sở hữu: Sở hữu riêng

- Công trình: Cấp IV

- Thời hạn sở hữu: Đến ngày 13/12/2056

Giấy tờ về quyền sở hữu tài sản có: Giấy chứng nhận quyền sử dụng đất và tài sản khác gắn liền trên đất số CT 705278 mang tên Công ty TNHH Thương mại và Xây dựng Liên Thành.

ĐIỀU 2: THỜI HẠN THUÊ

Thời hạn thuê quyền sử dụng đất và tài sản gắn liền với đất nêu tại Điều 1 của Hợp đồng này là 36 năm (bằng chữ: ba mươi sáu năm), kể từ ngày 21/01/2020.

ĐIỀU 3: MỤC ĐÍCH THUÊ

Mục đích thuê quyền sử dụng đất và tài sản gắn liền với đất nêu tại Điều 1 của Hợp đồng này là: sử dụng làm nhà xưởng, kho bãi và các hoạt động sản xuất kinh doanh theo quy định của pháp luật.

ĐIỀU 4: GIÁ THUÊ VÀ PHƯƠNG THỨC THANH TOÁN

1. Giá thuê:

- Giá thuê tài sản gắn liền với đất nêu tại Điều 1 của Hợp đồng này là: 2.300.000 đồng/tháng, trong thời hạn là 36 năm.

- Giá thuê quyền sử dụng đất nêu tại Điều 1 của Hợp đồng này là: Bên B chịu trách nhiệm thanh toán các loại thuế, phí sử dụng đất theo quy định của nhà nước.

2. Phương thức thanh toán: Hai bên thỏa thuận phương thức thanh toán theo từng giai đoạn. Cụ thể:

- Lần đầu: Bên B thanh toán tiền mặt cho ông Dương Văn Thùy theo như yêu cầu của Bên A số tiền 400.000.000 đồng (Bốn trăm triệu đồng chẵn) vào lúc hợp đồng này được ký kết.

- Số tiền thuê còn lại bên B thanh toán cho bên A khi hai bên hoàn tất các thủ tục chuyển nhượng quyền sử dụng đất và tài sản gắn liền với đất nêu tại Điều 1 của Hợp đồng này.

3. Việc giao và nhận số tiền nêu tại khoản 1 Điều này do các bên tự thực hiện và chịu trách nhiệm trước pháp luật.

 2



ĐIỀU 5: NGHĨA VỤ VÀ QUYỀN CỦA BÊN A

1. Bên A có các nghĩa vụ sau đây:

- Giao thửa đất và tài sản gắn liền với đất nêu tại Điều 1 của Hợp đồng này cho bên B vào thời điểm **21/01/2020**;

- Sau khi hết thời hạn thuê đất thì phối hợp với bên B để tiếp tục làm thủ tục gia hạn đối với thửa đất và tài sản gắn liền với đất nêu tại Điều 1 của Hợp đồng này theo quy định của pháp luật.

- Giải quyết các tranh chấp, vướng mắc liên quan đến tài sản cho thuê theo quy định của pháp luật, nếu có.

2. Bên A có các quyền sau đây:

- Yêu cầu bên B trả đủ tiền thuê.

ĐIỀU 6: NGHĨA VỤ VÀ QUYỀN CỦA BÊN B

1. Bên B có các nghĩa vụ sau đây:

- Sử dụng đất, tài sản gắn liền với đất đúng mục đích, đúng thời hạn thuê;

- Trả đủ tiền thuê theo phương thức đã thoả thuận;

- Bảo vệ, giữ gìn đất, tài sản gắn liền với đất và sử dụng đất, tài sản gắn liền với đất đúng mục đích;

- Nộp thuế sử dụng đất theo luật định;

- Khi hết thời hạn thuê đất, tài sản gắn liền với đất thì báo cho bên A được biết để cùng phối hợp thực hiện các thủ tục thuê đất, tài sản gắn liền với đất theo quy định của Nhà nước.

2. Bên B có các quyền sau đây:

- Yêu cầu bên A giao thửa đất, tài sản gắn liền với đất đúng như đã thoả thuận;

- Được sử dụng đất, tài sản gắn liền với đất ổn định theo thời hạn thuê đã thoả thuận;

- Được hưởng hoa lợi, lợi tức từ việc sử dụng đất, tài sản gắn liền với đất.

- Được ưu tiên ký hợp đồng thuê tiếp, nếu đã hết hạn thuê mà Bất động sản vẫn dùng để cho thuê;

- Được ưu tiên mua Bất động sản đang thuê, khi bên A thông báo về việc bán Bất động sản;

- Bên B được toàn quyền sử dụng thửa đất và tài sản gắn liền với đất nêu tại Điều 1 của Hợp đồng này theo quy định của pháp luật;

- Bên B được chuyển nhượng quyền thuê đất đối với thửa đất và tài sản gắn liền với đất nêu tại Điều 1 của Hợp đồng này theo quy định của pháp luật khi không có nhu cầu sử dụng đất và tài sản gắn liền với đất.

ĐIỀU 7: TRANH CHẤP VÀ GIẢI QUYẾT TRANH CHẤP

- Trong quá trình thực hiện Hợp đồng này, nếu bên A gây phát sinh tranh chấp, gây ảnh hưởng, gián đoạn đến quá trình hoạt động, sản xuất của bên B thì bên A phải chịu đền bù toàn bộ thiệt hại cho bên B.

- Các bên cùng nhau thương lượng giải quyết trên nguyên tắc tôn trọng quyền lợi của nhau; trong trường hợp không giải quyết được thì một trong hai bên có quyền khởi kiện đề yêu cầu toà án có thẩm quyền giải quyết theo quy định của pháp luật.

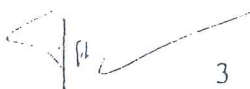

ĐIỀU 8: CAM KẾT CỦA CÁC BÊN

Bên A và bên B chịu trách nhiệm trước pháp luật về những lời cùng cam kết sau đây:

1. Đã cung cấp thông tin cho bên còn lại đúng sự thật và tự chịu trách nhiệm về tính chính xác của những thông tin về nhân thân đã ghi trong hợp đồng này;

2. Thực hiện đúng và đầy đủ tất cả những thỏa thuận đã ghi trong hợp đồng này; nếu bên nào vi phạm mà gây thiệt hại, thì phải bồi thường cho bên kia hoặc cho người thứ ba (nếu có);

3. Trong quá trình thực hiện nếu phát hiện thấy những vấn đề cần thỏa thuận thì hai bên có thể lập thêm phụ lục hợp đồng. Nội dung Hợp đồng phụ có giá trị pháp lý như hợp đồng chính và là một bộ phận không tách rời của Hợp đồng thuê này;

4. Hợp đồng này có giá trị kể từ ngày hai bên ký kết. Các hợp đồng khác được ký kết trước của hai bên trái với hợp đồng này đều được bãi bỏ.

ĐIỀU 9: ĐIỀU KHOẢN CHUNG

1. Hai bên đã hiểu rõ quyền, nghĩa vụ, ích hợp pháp của mình và hậu quả pháp lý của việc giao kết Hợp đồng này;

2. Hai bên đã tự đọc lại hợp đồng này, đã hiểu và đồng ý tất cả các điều khoản ghi trong hợp đồng này;

3. Việc giao kết Hợp đồng này hoàn toàn tự nguyện, không bị lừa dối, không bị ép buộc;

4. Hợp đồng được lập thành 05 (ba) bản có giá trị pháp lý như nhau, mỗi bên A giữ 01 bản, Bên B giữ 04 bản./.

Bên A
(Ký và ghi rõ họ tên và đóng dấu)



Trần Văn Hùng

Bên B
(Ký và ghi rõ họ tên và đóng dấu)

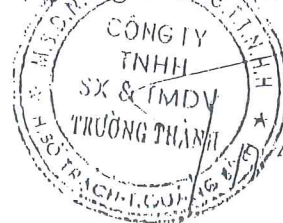

Nguyễn Đức Trọng

Số: 01../BB

Quảng Bình, ngày 21 tháng 01 năm 2020

BIÊN BẢN BÀN GIAO TÀI SẢN

(giữa Công ty TNHH thương mại và xây dựng Lâm Thành (bên giao) và Công ty TNHH SX & TMDV Trường Thành (bên nhận))

Hôm nay ngày 21 tháng 01 năm 2020 tại trụ sở Công ty TNHH SX & TMDV Trường Thành đã tiến hành cuộc họp bàn giao tài sản giữa Công ty TNHH thương mại và xây dựng Lâm Thành (bên giao) và Công ty TNHH SX & TMDV Trường Thành (bên nhận) thực hiện theo Hợp đồng thuê quyền sử dụng đất và tài sản gắn liền với đất ngày 21/01/2020 giữa hai bên.

I/ THÀNH PHẦN THAM DỰ:

1/ Bên giao:

Tên tổ chức : **CÔNG TY TNHH THƯƠNG MẠI VÀ XÂY DỰNG
LÂM THÀNH**

Trụ sở chính : Km 558 Đường Hồ Chí Minh, Thôn Rẫy, Xã Tây Trạch, Bố Trạch, Quảng Bình;

Mã số thuế : 3100316549

Đại diện bởi : Ông: Dương Văn Thùy Chức vụ: Giám đốc

Sinh ngày : 01/11/1957

Chứng minh nhân dân số: 190773009 ngày cấp 19/03/2008 tại Công an Quảng Bình

2/ Bên nhận:

Tên tổ chức : **CÔNG TY TNHH SX & TMDV TRƯỜNG THÀNH**

Trụ sở chính : Xã Trung Trạch, Bố Trạch, Quảng Bình

Mã số thuế : 3100990726

Đại diện bởi : Ông: Nguyễn Đức Trọng Chức vụ: Giám đốc

Sinh ngày : 03/7/1984

Chứng minh nhân dân số: 0194276413 Ngày cấp: 13/01/2003 tại Công an Quảng Bình

II/ NỘI DUNG BÀN GIAO:

Bên Công ty TNHH thương mại và xây dựng Lâm Thành đã tiến hành bàn giao tài sản cho bên Công ty TNHH SX & TMDV Trường Thành những tài sản gồm:

1. Giấy chứng nhận quyền sử dụng đất và tài sản khác gắn liền trên đất số

CT 705278 mang tên Công ty TNHH Thương mại và Xây dựng Lâm Thành.

Cụ thể:

- Thửa đất số: 131
- Tờ bản đồ số: 29
- Địa chỉ thửa đất: Thôn Rẫy, xã Tây Trạch, huyện Bố Trạch, tỉnh Quảng Bình

Bình

- Diện tích: 3619,0 m² (bằng chữ: ba nghìn sáu trăm mười chín phẩy không mét vuông)

- Hình thức sử dụng: Sử dụng riêng
- Mục đích sử dụng: Đất cơ sở sản xuất phi nông nghiệp
- Thời hạn sử dụng đến: ngày 13/12/2056
- Nguồn gốc sử dụng: Nhà nước cho thuê đất trả tiền hàng năm

2. Tài sản gắn liền với đất là: Nhà xưởng chế biến mủ cao su

- Diện tích xây dựng: 756,0 m²
- Diện tích sàn: 756,0 m²
- Hình thức sở hữu: Sở hữu riêng
- Công trình: Cấp IV
- Thời hạn sở hữu: Đến ngày 13/12/2056

Giấy tờ về quyền sở hữu tài sản có: Giấy chứng nhận quyền sử dụng đất và tài sản khác gắn liền trên đất số CT 705278 mang tên Công ty TNHH Thương mại và Xây dựng Lâm Thành.

Kể từ ngày 21/01/2020 số tài trên do bên Công ty TNHH SX & TMDV Trường Thành chịu trách nhiệm quản lý.

Biên bản này lập thành 5 bản có giá trị như nhau. Bên giao giữ 1 bản, bên nhận giữ 4 bản./.

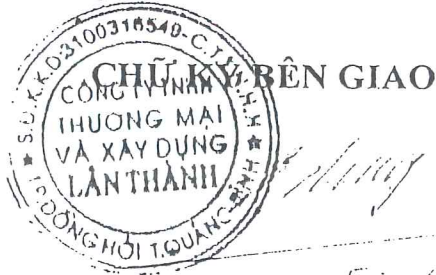

Nguyễn Văn Hùng

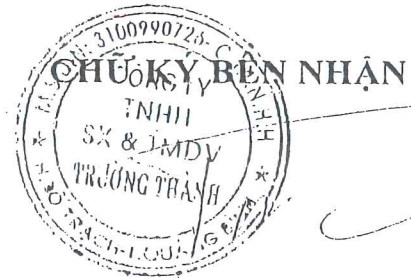

Nguyễn Đức Trọng

QUY ĐỊNH SỬ DỤNG GIẤY CHỨNG NHẬN



Tra được được cấp Giấy chứng nhận đủ điều kiện hoạt động dịch vụ quan trắc môi trường nhà thực hiện nghiêm chỉnh các quy định sau:

1. Xuất trình Giấy chứng nhận khi có yêu cầu của cơ quan Nhà nước có thẩm quyền.
2. Chăm sóc, chứa tay xoa, giữ sạch nơi đặt trống Giấy chứng nhận.
3. Chăm cho nước, chăm thuê và trao đổi Giấy chứng nhận.
4. Chăm hoạt động không dùng phạm vi, lĩnh vực theo Giấy chứng nhận được cấp.
5. Làm thủ tục đăng ký gia hạn, cấp lại, điều chỉnh nội dung tại Tổng cục Môi trường, Bộ Tài nguyên và Môi trường.



CỘNG HÒA XÃ HỘI CHỦ NGHĨA VIỆT NAM

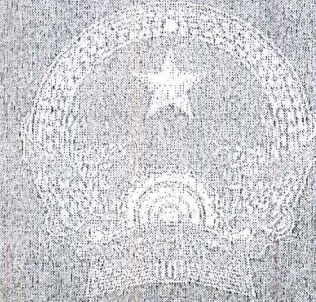

GIẤY CHỨNG NHẬN

ĐỦ ĐIỀU KIỆN HOẠT ĐỘNG
DỊCH VỤ QUAN TRẮC MÔI TRƯỜNG

Số hiệu: VVICERTS 263

Số: SX/H /QĐ-BTNMT

Hà Nội, ngày 18 tháng 02 năm 2020

QUYẾT ĐỊNH

Về việc chứng nhận đủ điều kiện hoạt động dịch vụ quan trắc môi trường

BỘ TRƯỞNG BỘ TÀI NGUYÊN VÀ MÔI TRƯỜNG

Căn cứ Luật Bảo vệ môi trường ngày 23 tháng 6 năm 2014;

Căn cứ Nghị định số 36/2017/NĐ-CP ngày 04 tháng 4 năm 2017 của Chính phủ quy định chức năng, nhiệm vụ, quyền hạn và cơ cấu tổ chức của Bộ Tài nguyên và Môi trường;

Căn cứ Nghị định số 127/2014/NĐ-CP ngày 31 tháng 12 năm 2014 của Chính phủ quy định điều kiện của tổ chức hoạt động dịch vụ quan trắc môi trường;

Căn cứ Thông tư số 19/2015/TT-BTNMT ngày 23 tháng 4 năm 2015 của Bộ trưởng Bộ Tài nguyên và Môi trường quy định chi tiết việc thẩm định điều kiện hoạt động dịch vụ quan trắc môi trường và mẫu giấy chứng nhận;

Căn cứ Hồ sơ khắc phục sau họp thẩm định đánh giá cấp giấy chứng nhận đủ điều kiện hoạt động dịch vụ quan trắc môi trường và Hồ sơ đề nghị cấp Giấy chứng nhận đủ điều kiện hoạt động dịch vụ quan trắc môi trường của Công ty TNHH Tài nguyên và Môi trường Minh Hoàng;

Căn cứ kết quả thẩm định, đánh giá của Tổng cục Môi trường về điều kiện hoạt động dịch vụ quan trắc môi trường đối với Công ty TNHH Tài nguyên và Môi trường Minh Hoàng;

Theo đề nghị của Tổng cục trưởng Tổng cục Môi trường,

QUYẾT ĐỊNH:

Điều 1. Chứng nhận đủ điều kiện hoạt động dịch vụ quan trắc môi trường đối với Công ty TNHH Tài nguyên và Môi trường Minh Hoàng theo quy định tại Nghị định số 127/2014/NĐ-CP ngày 31 tháng 12 năm 2014, mã số VIMCERTS 263 (Giấy chứng nhận kèm theo Quyết định này).

Điều 2. Thông tin chi tiết về lĩnh vực và phạm vi được chứng nhận tại Phụ lục kèm theo Quyết định này.

Điều 3. Công ty TNHH Tài nguyên và Môi trường Minh Hoàng phải thực hiện đầy đủ quy định về chứng nhận theo Nghị định số 127/2014/NĐ-CP ngày 31 tháng 12 năm 2014 của Chính phủ và các quy định hiện hành của pháp luật.

Điều 4. Quyết định này có hiệu lực 03 năm kể từ ngày ký.

Số: 2022/KQTN-D1116-K253

Ban hành lần: 01

KẾT QUẢ THỬ NGHIỆM TEST REPORT

1. Tên khách hàng/ Customer : Công ty TNHH Tư vấn và Đầu tư An Thành
2. Địa điểm/ Address : Xưởng sản xuất, chế biến gỗ, dăm gỗ Công ty TNHH SX & TMDV Trường Thành, thôn Rẫy, xã Tây Trạch, huyện Bố Trạch.
3. Tên mẫu/ Name of sample : Không khí
4. Số lượng/ Quantity : 01
5. Ngày nhận mẫu/ Date of receiving : 16/11/2022
6. Ngày hẹn trả KH/ Date of issue : 25/11/2022

STT/ No	Chỉ tiêu kiểm nghiệm/ Parameters	Đơn vị/ Unit	Phương pháp thử nghiệm/ Test method	Kết quả thử nghiệm/Result	QCVN 05: 2013/BTNMT
				K	
1	Bụi TSP	mg/m ³	TCVN 5067:1995	0,174	0,3
2	SO ₂ (*)	mg/m ³	TCVN 5971:1995	0,071	0,35
3	NO ₂ (*)	mg/m ³	TCVN 6137:2009	0,061	0,2
4	CO(*)	mg/m ³	QTPT/KK/CO/07	3,12	30
5	Độ ồn	dBA	TCVN 7878-2:2010	62,9	70 ⁽¹⁾
6	Độ rung(*)	dB	TCVN 6963:2001	35,7	70 ⁽²⁾

Ghi chú:

- Vị trí lấy mẫu/Sampling location:

+ K: Mẫu không khí lấy tại khu vực dự án (Km 558 đường Hồ Chí Minh, thôn Rẫy, xã Tây Trạch, huyện Bố Trạch). Tọa độ: X: 548262.4, Y: 1941429.2.

- Quy chuẩn so sánh/Comparative standards:

+ QCVN 05:2013/BTNMT - Quy chuẩn kỹ thuật Quốc gia về chất lượng không khí xung quanh (trung bình 1 giờ);

+ ⁽¹⁾ QCVN 26:2010/BTNMT - Quy chuẩn kỹ thuật quốc gia về tiếng ồn.

+ ⁽²⁾ QCVN 27:2010/BTNMT - Quy chuẩn kỹ thuật quốc gia về độ rung.

TRƯỞNG PHÒNG THỬ NGHIỆM
Head of Laboratory *nt*

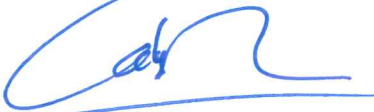
Trương Văn Dũng

Quảng Bình, ngày 25 tháng 11 năm 2022



GIÁM ĐỐC
Director

Trần Thị Ngọc Bé

- (-) Không quy định

- Phiếu kết quả này chỉ có giá trị đối với mẫu thử nghiệm

- Tên mẫu và tên khách hàng được ghi theo yêu cầu của khách hàng.

- Thời gian lưu mẫu 7 ngày, quá thời hạn phòng thử nghiệm không giải quyết việc khiếu nại kết quả thử nghiệm.

- Các chỉ tiêu đánh dấu (*) chưa được công nhận Vimecerts và được thực hiện bởi nhà thầu phụ.

- Không tự ý sao lưu kết quả khi chưa có sự đồng ý của phòng thử nghiệm

Số: 2022/KQTN-D1116-M254

Ban hành lần: 01

KẾT QUẢ THỬ NGHIỆM TEST REPORT

1. Tên khách hàng/ Customer : Công ty TNHH Tư vấn và Đầu tư An Thành
2. Địa điểm/ Address : Xưởng sản xuất, chế biến gỗ, dăm gỗ Công ty TNHH SX & TMDV Trường Thành, thôn Rẫy, xã Tây Trạch, huyện Bố Trạch.
3. Tên mẫu/ Name of sample : Nước mặt
4. Số lượng/ Quantity : 01
5. Ngày nhận mẫu/ Date of receiving : 16/11/2022
6. Ngày hẹn trả KH/ Date of issue : 25/11/2022

STT/ No	Chỉ tiêu kiểm nghiệm/ Parameters	Đơn vị/ Unit	Phương pháp thử nghiệm/ Test method	Kết quả thử nghiệm/ Result	QCVN 08-MT :2015/BTNMT
				NM	B1
1	pH	-	TCVN 6492:2011	7,18	5,5-9
2	Oxy hòa tan (DO)	mg/l	TCVN 7325:2016	4,91	≥ 4
3	Tổng chất rắn lơ lửng (TSS) ^(*)	mg/l	TCVN 6625:2000	23	50
4	COD	mg/l	SMEWW 5220 C:2017	20,8	30
5	BOD ₅ (20°C) ^(*)	mg/l	TCVN 6001-1:2008	10,3	15
6	Amoni (tính theo N) ^(*)	mg/l	SMEWW 4500- NH ₃ .B&F:2017	0,22	0,9
7	Nitrat (tính theo N) ^(*)	mg/l	TCVN 6180:1996	1,34	10
8	Photphat (tính theo P) ^(*)	mg/l	TCVN 6202:2008	0,15	0,3
9	Nitrit (tính theo N) ^(*)	mg/l	TCVN 6178:1996	0,023	0,05

Ghi chú:

- Vị trí lấy mẫu/Sampling location:

+ NM: Mẫu nước mặt lấy từ mương nước (chảy từ hồ cao su Thanh Trạch) cách khu vực dự án khoảng 200m về phía Tây Bắc. Tọa độ X:548166.2, Y:1941690.0.

Quy chuẩn so sánh/Comparative standards:

+ QCVN 08-MT:2015/BTNMT - Quy chuẩn kỹ thuật quốc gia về chất lượng nước mặt.

Cột B₁- Dùng cho mục đích tưới tiêu, thủy lợi hoặc các mục đích sử dụng khác có yêu cầu chất lượng nước tương tự hoặc các mục đích sử dụng như loại B₂.

TRƯỞNG PHÒNG THỬ NGHIỆM
Head of Laboratory



Trương Văn Dũng



GIÁM ĐỐC
Director



Trần Thị Ngọc Bé

- (-) Không quy định

- Phiếu kết quả này chỉ có giá trị đối với mẫu thử nghiệm

- Tên mẫu và tên khách hàng được ghi theo yêu cầu của khách hàng.

- Thời gian lưu mẫu 7 ngày, quá thời hạn phòng thử nghiệm không giải quyết việc khiếu nại kết quả thử nghiệm.

- Các chỉ tiêu đánh dấu (*) chưa được công nhận Vimcerts và được thực hiện bởi nhà thầu phụ.

- Không tự ý sao lưu kết quả chưa có sự đồng ý của phòng thử nghiệm

Số: 2022/KQTN-D1117-K255

Ban hành lần: 01

KẾT QUẢ THỬ NGHIỆM TEST REPORT

1. Tên khách hàng/ Customer : Công ty TNHH Tư vấn và Đầu tư An Thành
2. Địa điểm/ Address : Xưởng sản xuất, chế biến gỗ, dăm gỗ Công ty TNHH SX & TMDV Trường Thành, thôn Rẫy, xã Tây Trạch, huyện Bố Trạch.
3. Tên mẫu/ Name of sample : Không khí
4. Số lượng/ Quantity : 01
5. Ngày nhận mẫu/ Date of receiving : 17/11/2022
6. Ngày hẹn trả KH/ Date of issue : 25/11/2022

STT/ No	Chỉ tiêu kiểm nghiệm/ Parameters	Đơn vị/ Unit	Phương pháp thử nghiệm/ Test method	Kết quả thử nghiệm/Result	QCVN 05: 2013/BTNMT
				K	
1	Bụi TSP	mg/m ³	TCVN 5067:1995	0,188	0,3
2	SO ₂ (*)	mg/m ³	TCVN 5971:1995	0,064	0,35
3	NO ₂ (*)	mg/m ³	TCVN 6137:2009	0,065	0,2
4	CO(*)	mg/m ³	QTPT/KK/CO/07	2,99	30
5	Độ ồn	dBA	TCVN 7878-2:2010	63,1	70 ⁽¹⁾
6	Độ rung(*)	dB	TCVN 6963:2001	36,1	70 ⁽²⁾

Ghi chú:

- Vị trí lấy mẫu/Sampling location:

+ K: Mẫu không khí lấy tại khu vực dự án (Km 558 đường Hồ Chí Minh, thôn Rẫy, xã Tây Trạch, huyện Bố Trạch). Tọa độ: X: 548262.4, Y: 1941429.2.

- Quy chuẩn so sánh/Comparative standards:

+ QCVN 05:2013/BTNMT - Quy chuẩn kỹ thuật Quốc gia về chất lượng không khí xung quanh (trung bình 1 giờ);

+ ⁽¹⁾ QCVN 26:2010/BTNMT - Quy chuẩn kỹ thuật quốc gia về tiếng ồn.

+ ⁽²⁾ QCVN 27:2010/BTNMT- Quy chuẩn kỹ thuật quốc gia về độ rung.

TRƯỞNG PHÒNG THỬ NGHIỆM
Head of Laboratory

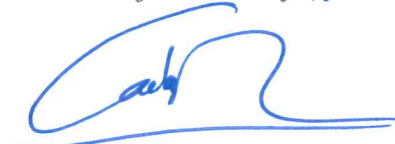

Trương Văn Dũng

Quảng Bình, ngày 25 tháng 11 năm 2022

GIÁM ĐỐC
Director



Trần Thị Ngọc Bé

- (-) Không quy định

- Phiếu kết quả này chỉ có giá trị đối với mẫu thử nghiệm

- Tên mẫu và tên khách hàng được ghi theo yêu cầu của khách hàng.

- Thời gian lưu mẫu 7 ngày, quá thời hạn phòng thử nghiệm không giải quyết việc khiếu nại kết quả thử nghiệm.

- Các chỉ tiêu đánh dấu (*) chưa được công nhận Vimecerts và được thực hiện bởi nhà thầu phụ.

- Không tự ý sao lưu kết quả khi chưa có sự đồng ý của phòng thử nghiệm

Số: 2022/KQTN-D1117-M256

Ban hành lần: 01

KẾT QUẢ THỬ NGHIỆM TEST REPORT

1. Tên khách hàng/ Customer : Công ty TNHH Tư vấn và Đầu tư An Thành
2. Địa điểm/ Address : Xưởng sản xuất, chế biến gỗ, dăm gỗ Công ty TNHH SX & TMDV Trường Thành, thôn Rầy, xã Tây Trạch, huyện Bố Trạch.
3. Tên mẫu/ Name of sample : Nước mặt
4. Số lượng/ Quantity : 01
5. Ngày nhận mẫu/ Date of receiving : 17/11/2022
6. Ngày hẹn trả KH/ Date of issue : 25/11/2022

STT/ No	Chỉ tiêu kiểm nghiệm/ Parameters	Đơn vị/ Unit	Phương pháp thử nghiệm/ Test method	Kết quả thử nghiệm/ Result	QCVN 08-MT :2015/BTNMT
				NM	
1	pH	-	TCVN 6492:2011	7,21	5,5-9
2	Oxy hòa tan (DO)	mg/l	TCVN 7325:2016	5,11	≥ 4
3	Tổng chất rắn lơ lửng (TSS) ^(*)	mg/l	TCVN 6625:2000	27	50
4	COD	mg/l	SMEWW 5220 C:2017	21,6	30
5	BOD ₅ (20°C) ^(*)	mg/l	TCVN 6001-1:2008	10,7	15
6	Amoni (tính theo N) ^(*)	mg/l	SMEWW 4500- NH ₃ .B&F:2017	0,26	0,9
7	Nitrat (tính theo N) ^(*)	mg/l	TCVN 6180:1996	1,14	10
8	Phosphat (tính theo P) ^(*)	mg/l	TCVN 6202:2008	0,12	0,3
9	Nitrit (tính theo N) ^(*)	mg/l	TCVN 6178:1996	0,029	0,05

Ghi chú:

- Vị trí lấy mẫu/Sampling location:

+ NM: Mẫu nước mặt lấy từ mương nước (chảy từ hồ cao su Thanh Trạch) cách khu vực dự án khoảng 200m về phía Tây Bắc. Toạ độ X:548166.2, Y:1941690.0.

- Quy chuẩn so sánh/Comparative standards:

+ QCVN 08-MT:2015/BTNMT - Quy chuẩn kỹ thuật quốc gia về chất lượng nước mặt.

Cột B₁- Dùng cho mục đích tưới tiêu, thủy lợi hoặc các mục đích sử dụng khác có yêu cầu chất lượng nước tương tự hoặc các mục đích sử dụng như loại B₂.

TRƯỞNG PHÒNG THỬ NGHIỆM
Head of Laboratory *at*



Trương Văn Dũng

Quảng Bình, ngày 25 tháng 11 năm 2022

GIÁM ĐỐC
Director

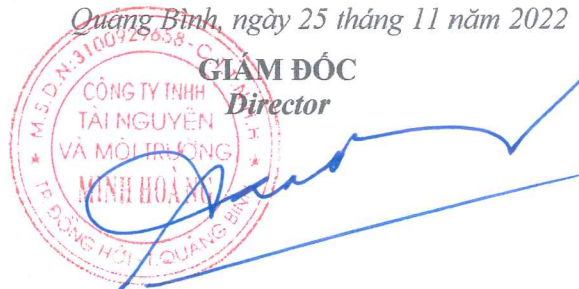

Trần Thị Ngọc Bé

- (-) Không quy định

- Phiếu kết quả này chỉ có giá trị đối với mẫu thử nghiệm

- Tên mẫu và tên khách hàng được ghi theo yêu cầu của khách hàng.

- Thời gian lưu mẫu 7 ngày, quá thời hạn phòng thử nghiệm không giải quyết việc khiếu nại kết quả thử nghiệm.

- Các chỉ tiêu đánh dấu (*) chưa được công nhận VIMCERTS và được thực hiện bởi nhà thầu phụ.

- Không tự ý sao lưu kết quả khi chưa có sự đồng ý của phòng thử nghiệm

Số: 2022/KQTN-D1118-K257

Ban hành lần: 01

KẾT QUẢ THỬ NGHIỆM TEST REPORT

1. Tên khách hàng/ Customer : Công ty TNHH Tư vấn và Đầu tư An Thành
2. Địa điểm/ Address : Xưởng sản xuất, chế biến gỗ, dăm gỗ Công ty TNHH SX & TMDV Trường Thành, thôn Rẫy, xã Tây Trạch, huyện Bố Trạch.
3. Tên mẫu/ Name of sample : Không khí
4. Số lượng/ Quantity : 01
5. Ngày nhận mẫu/ Date of receiving : 18/11/2022
6. Ngày hẹn trả KH/ Date of issue : 25/11/2022

STT/ No	Chỉ tiêu kiểm nghiệm/ Parameters	Đơn vị/ Unit	Phương pháp thử nghiệm/ Test method	Kết quả thử nghiệm/Result	QCVN 05: 2013/BTNMT
				K	
1	Bụi TSP	mg/m ³	TCVN 5067:1995	0,183	0,3
2	SO ₂ (*)	mg/m ³	TCVN 5971:1995	0,077	0,35
3	NO ₂ (*)	mg/m ³	TCVN 6137:2009	0,063	0,2
4	CO(*)	mg/m ³	QTPT/KK/CO/07	3,15	30
5	Độ ồn	dBA	TCVN 7878-2:2010	63,0	70 ⁽¹⁾
6	Độ rung(*)	dB	TCVN 6963:2001	36,9	70 ⁽²⁾

Ghi chú:

- Vị trí lấy mẫu/Sampling location:

+ K: Mẫu không khí lấy tại khu vực dự án (Km 558 đường Hồ Chí Minh, thôn Rẫy, xã Tây Trạch, huyện Bố Trạch). Tọa độ: X: 548262.4, Y: 1941429.2.

- Quy chuẩn so sánh/Comparative standards:

+ QCVN 05:2013/BTNMT - Quy chuẩn kỹ thuật Quốc gia về chất lượng không khí xung quanh (trung bình 1 giờ);

+ ⁽¹⁾ QCVN 26:2010/BTNMT - Quy chuẩn kỹ thuật quốc gia về tiếng ồn.

+ ⁽²⁾ QCVN 27:2010/BTNMT - Quy chuẩn kỹ thuật quốc gia về độ rung.

TRƯỞNG PHÒNG THỬ NGHIỆM
Head of Laboratory

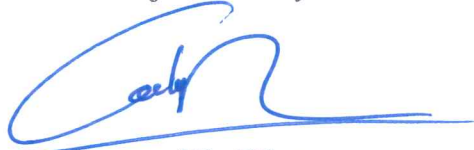

Trương Văn Dũng

Quảng Bình, ngày 25 tháng 11 năm 2022



GIÁM ĐỐC
Director



Trần Thị Ngọc Bé

- (-) Không quy định

- Phiếu kết quả này chỉ có giá trị đối với mẫu thử nghiệm

- Tên mẫu và tên khách hàng được ghi theo yêu cầu của khách hàng.

- Thời gian lưu mẫu 7 ngày, quá thời hạn phòng thử nghiệm không giải quyết việc khiếu nại kết quả thử nghiệm.

- Các chỉ tiêu đánh dấu (*) chưa được công nhận VIMCERTS và được thực hiện bởi nhà thầu phụ.

- Không tự ý sao lưu kết quả khi chưa có sự đồng ý của phòng thử nghiệm

- Thời gian lưu mẫu 7 ngày, quá thời hạn phòng thử nghiệm không giải quyết việc khiếu nại kết quả thử nghiệm.

Số: 2022/KQTN-D1118-M258

Ban hành lần: 01

KẾT QUẢ THỬ NGHIỆM TEST REPORT

1. Tên khách hàng/ Customer : Công ty TNHH Tư vấn và Đầu tư An Thành
2. Địa điểm/ Address : Xưởng sản xuất, chế biến gỗ, dăm gỗ Công ty TNHH SX & TMDV Trường Thành, thôn Rầy, xã Tây Trạch, huyện Bố Trạch.
3. Tên mẫu/ Name of sample : Nước mặt
4. Số lượng/ Quantity : 01
5. Ngày nhận mẫu/ Date of receiving : 18/11/2022
6. Ngày hẹn trả KH/ Date of issue : 25/11/2022

STT/ No	Chỉ tiêu kiểm nghiệm/ Parameters	Đơn vị/ Unit	Phương pháp thử nghiệm/ Test method	Kết quả thử nghiệm/ Result	QCVN 08-MT :2015/BTNMT
				NM	
1	pH	-	TCVN 6492:2011	7,20	5,5-9
2	Oxy hòa tan (DO)	mg/l	TCVN 7325:2016	5,35	≥ 4
3	Tổng chất rắn lơ lửng (TSS) ^(*)	mg/l	TCVN 6625:2000	30,5	50
4	COD	mg/l	SMEWW 5220 C:2017	23,2	30
5	BOD ₅ (20°C) ^(*)	mg/l	TCVN 6001-1:2008	11,5	15
6	Amoni (tính theo N) ^(*)	mg/l	SMEWW 4500- NH ₃ .B&F:2017	0,24	0,9
7	Nitrat (tính theo N) ^(*)	mg/l	TCVN 6180:1996	1,41	10
8	Phosphat (tính theo P) ^(*)	mg/l	TCVN 6202:2008	0,14	0,3
9	Nitrit (tính theo N) ^(*)	mg/l	TCVN 6178:1996	0,028	0,05

Ghi chú:

- Vị trí lấy mẫu/Sampling location:

+ NM: Mẫu nước mặt lấy từ mương nước (chảy từ hồ cao su Thanh Trạch) cách khu vực dự án khoảng 200m về phía Tây Bắc. Tọa độ X:548166.2, Y:1941690.0.

Quy chuẩn so sánh/Comparative standards:

+ QCVN 08-MT:2015/BTNMT - Quy chuẩn kỹ thuật quốc gia về chất lượng nước mặt.

Cột B₁- Dùng cho mục đích tưới tiêu, thủy lợi hoặc các mục đích sử dụng khác có yêu cầu chất lượng nước tương tự hoặc các mục đích sử dụng như loại B₂.

TRƯỞNG PHÒNG THỬ NGHIỆM
Head of Laboratory



Trương Văn Dũng

Quảng Bình, ngày 25 tháng 11 năm 2022

GIÁM ĐỐC
Director

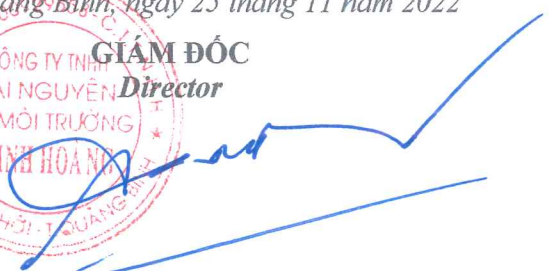

Trần Thị Ngọc Bé

- (-) Không quy định

- Phiếu kết quả này chỉ có giá trị đối với mẫu thử nghiệm

- Tên mẫu và tên khách hàng được ghi theo yêu cầu của khách hàng.

- Thời gian lưu mẫu 7 ngày, quá thời hạn phòng thử nghiệm không giải quyết việc khiếu nại kết quả thử nghiệm.

- Các chỉ tiêu đánh dấu (*) chưa được công nhận VIMCERTS và được thực hiện bởi nhà thầu phụ.

- Không tự ý sao lưu kết quả khi chưa có sự đồng ý của phòng thử nghiệm

DESIGN DRAWING SHG-7 (2.6 M3, 7 PERSONS)
MATERIAL: LLDPE PLASTIC

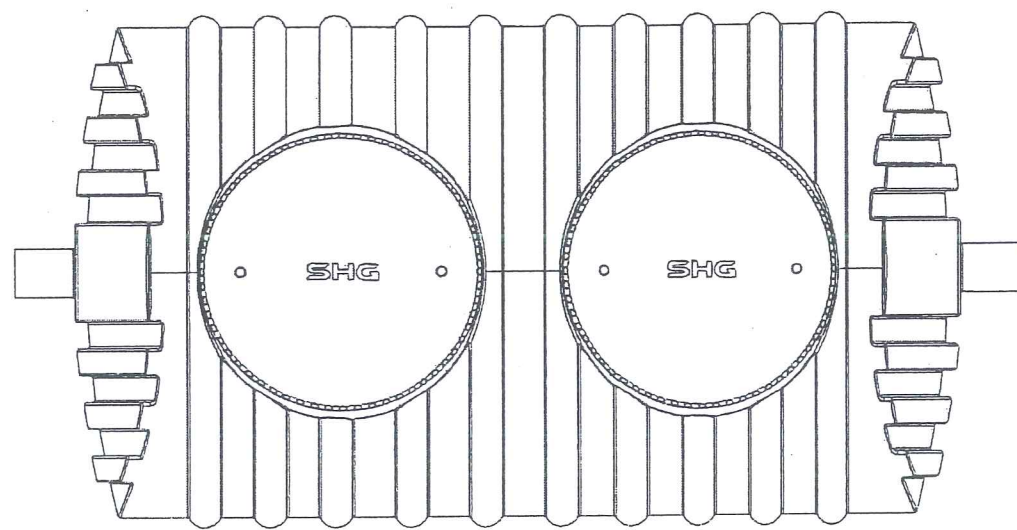

PLAN VIEW

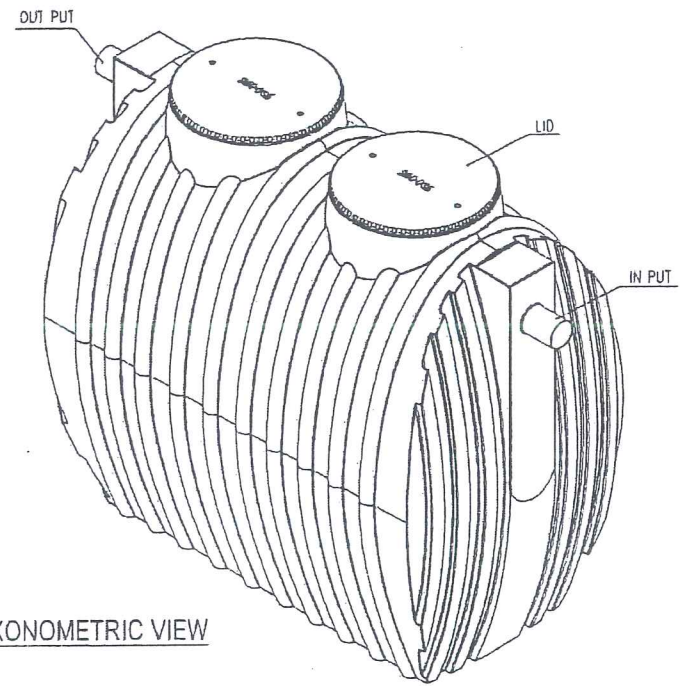

AXONOMETRIC VIEW

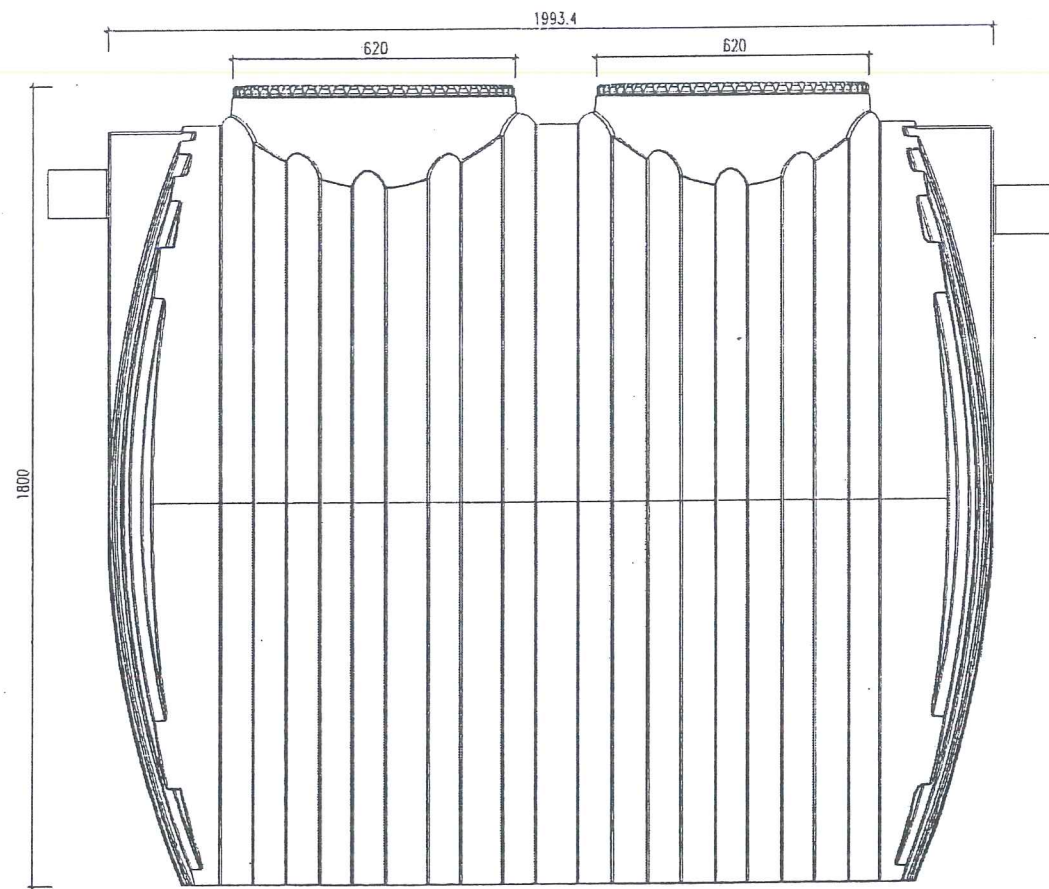

ELEVATIONAL VIEW

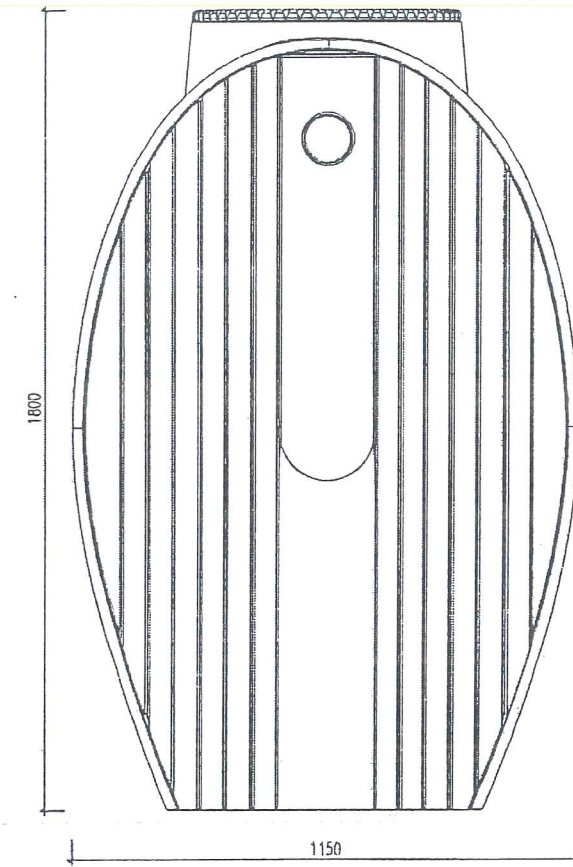

SIDE VIEW

CATEGORY: DESIGN MODULE WASTEWATER TREATMENT		
DOCUMENTATION:		
DN	CONTENTS	DATE
1		
2		
3		
PROJECT: ...		
INVESTOR: ...		
SUPERVISION CONSULTANTS:		
CONSTRUCTION CONTRACTOR: SON HA XANH JOINT STOCK COMPANY		
SHG		
OFFICE: LEVEL 7 - 08TH QUANG TRUNG, QUANG TRUNG, HA DONG, HA NOI		
CONTENT DRAWING: DESIGN DRAWING SHG-7 TANK (2.6 M3)		
CHAIR:	TRAN VAN NHA	
CHECKER:	NGUYEN VAN TU	
DESIGNER:	MAI PHAM TUAN	
DESIGN DRAWING		
DONE:	09/2021	
SCALE:	1:15	
NOTE:	SHG-7(1)	

DRAWING SHG-7 (2.6 M3, 7 PERSONS)

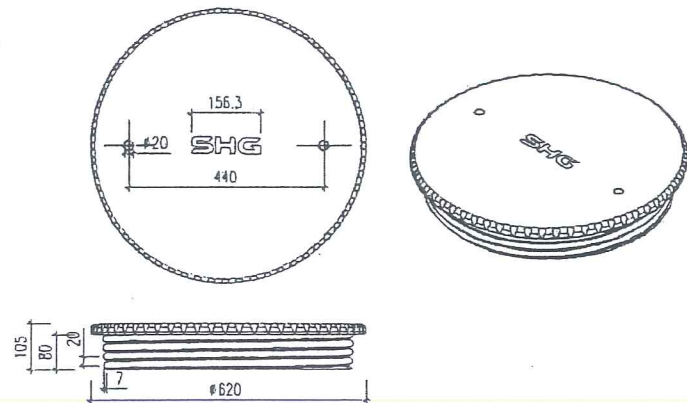

LID DETAILS

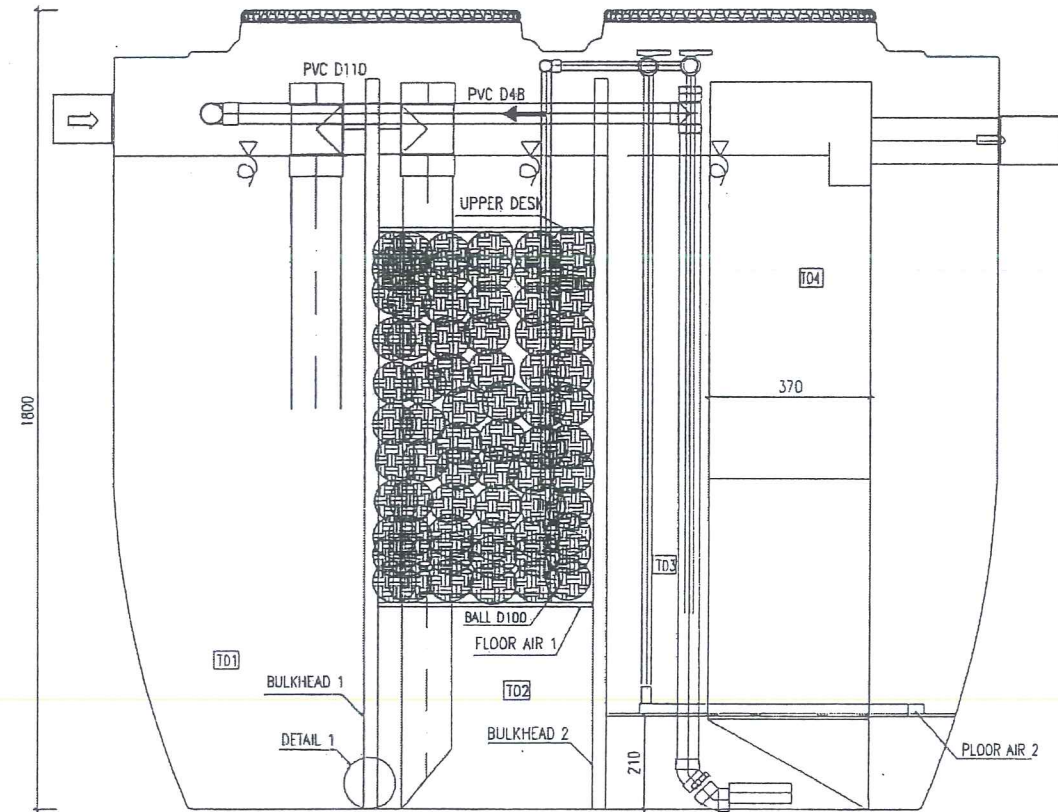

TECHNOLOGY PIPE ELEVATIONAL VIEW

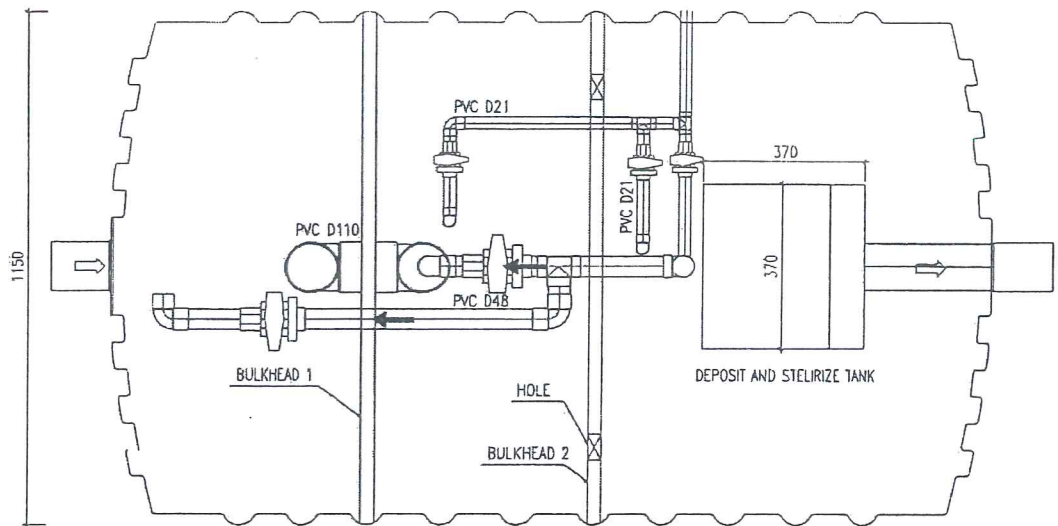

TECHNOLOGY PIPE PLAN VIEW

NOTE

ON	SYMBOL	EXPLAIN	VOLUME V	TIME SAVED (H)
1	T01	HARMONIC AND AEROTANK	0.7 M3	11.95
2	T02	ANOXIC TANK	0.66 M3	11.38
3	T03	OXIC TANK	1.04 M3	17.84
4	T04	DEPOSIT AND STERILIZE TANK	0.20 M3	3.45

DENSITY BALL: 80%
DENSITY SEED: 35%

CATEGORY: DESIGN MODULE WASTEWATER TREATMENT		
DOCUMENTATION:		
DN	CONTENTS	DATE
1		
2		
3		
PROJECT: ...		
INVESTOR: ...		
SUPERVISION CONSULTANTS:		
CONSTRUCTION CONTRACTOR: SON HA XANH JOINT STOCK COMPANY		
SHG		
OFFICE: LEVEL 7 - 08TH QUANG TRUNG, QUANG TRUNG, HA DONG, HA NOI		
CONTENT DRAWINGS: DESIGN DRAWING SHG-7 TANK (2.6 M3)		
CHAIR:	TRAN VAN NHA	
CHECKER:	NGUYEN VAN TU	
DESIGNER:	MAI PHAM TUAN	
DESIGN DRAWING		
DONE:	09/2021	
SCALE:	1:15	
NOTE:	SHG-7(2)	

DRAWING SHG-7 (2.6 M3, 7 PERSONS)
 METARIAL: LLDPE PLASTIC

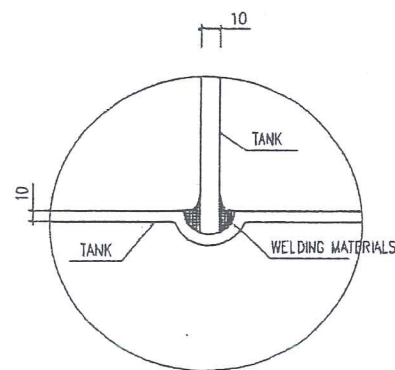

DETAILS 1

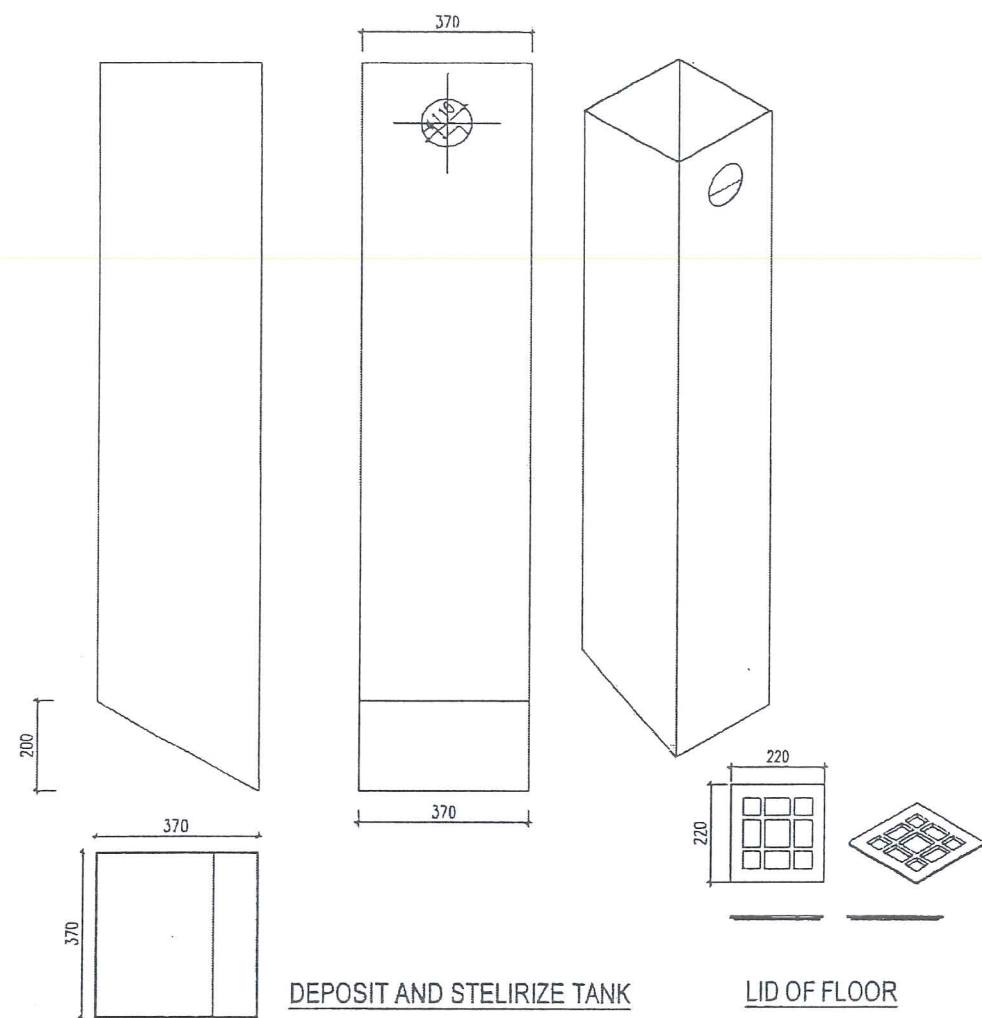

DEPOSIT AND STERILIZE TANK

LID OF FLOOR

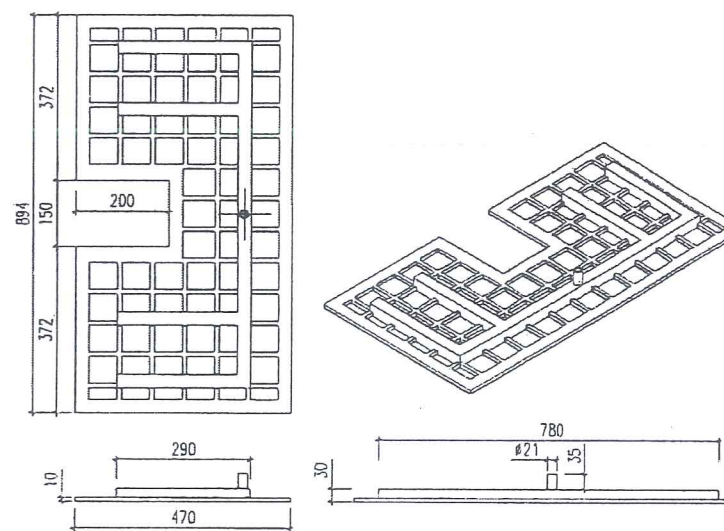

FLOOR AIR 1 DETAILS

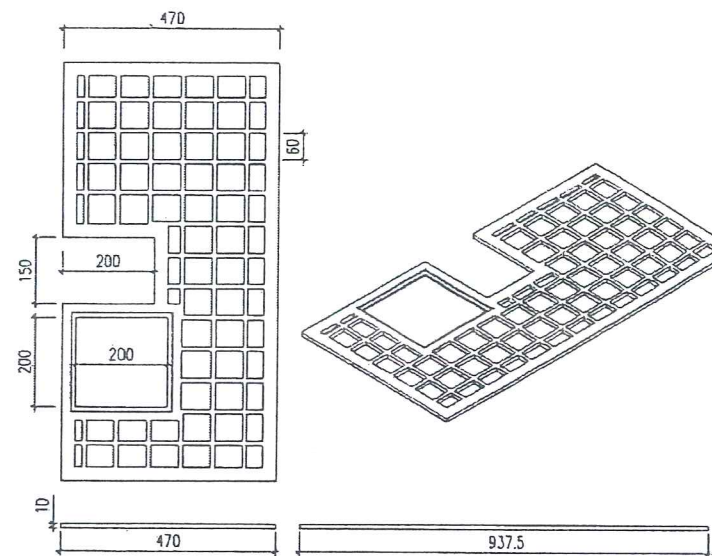

UPPER DESK DETAILS

CATEGORY: DESIGN MODULE WASTEWATER TREATMENT		
DOCUMENTATION:		
DN	CONTENTS	DATE
1		
2		
3		
PROJECT: ...		
INVESTOR: ...		
SUPERVISION CONSULTANTS:		
CONSTRUCTION CONTRACTOR: SON HA XANH JOINT STOCK COMPANY		
SHG		
OFFICE: LEVEL 7 - 08TH QUANG TRUNG, QUANG TRUNG, HA DONG, HA NOI		
CONTENT DRAWING: DESIGN DRAWING SHG-7 TANK (2.6 M3)		
CHAIR:	TRAN VAN NHA	
CHECKER:	NGUYEN VAN TU	
DESIGNER:	MAI PHAM TUAN	
DESIGN DRAWING		
DONE:	09/2021	
SCALE:	1:15	
NOTE:	SHG-7(3)	

DRAWING SHG-7 (2.6 M3, 7 PERSONS)
 METARIAL: LLDPE PLASTIC

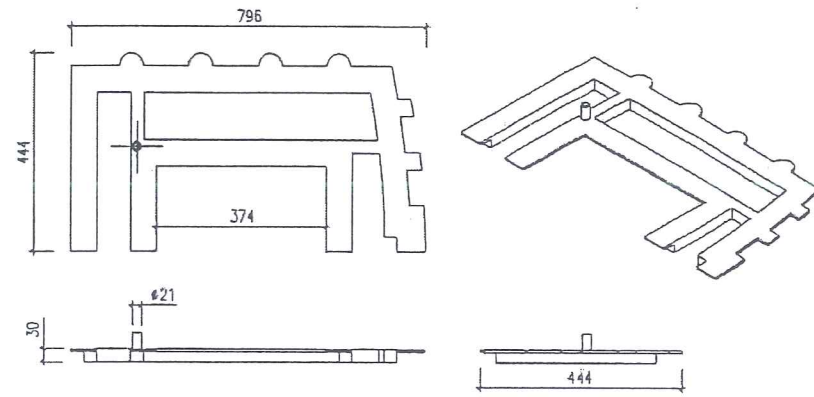

PLOOR AIR 2 PART 1 DETAILS

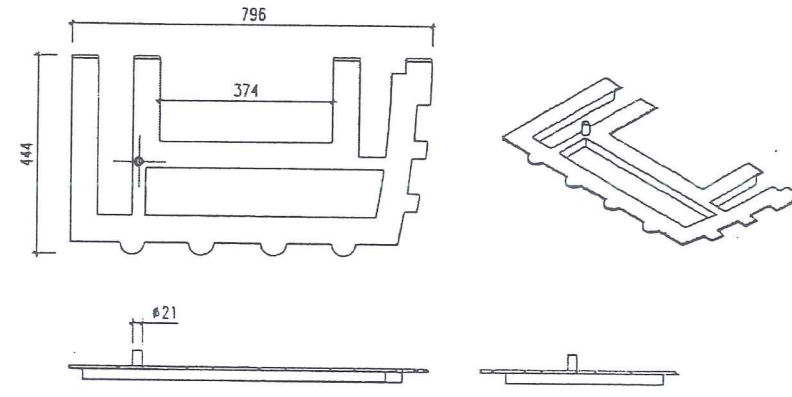

PLOOR AIR 2 PART 2 DETAILS

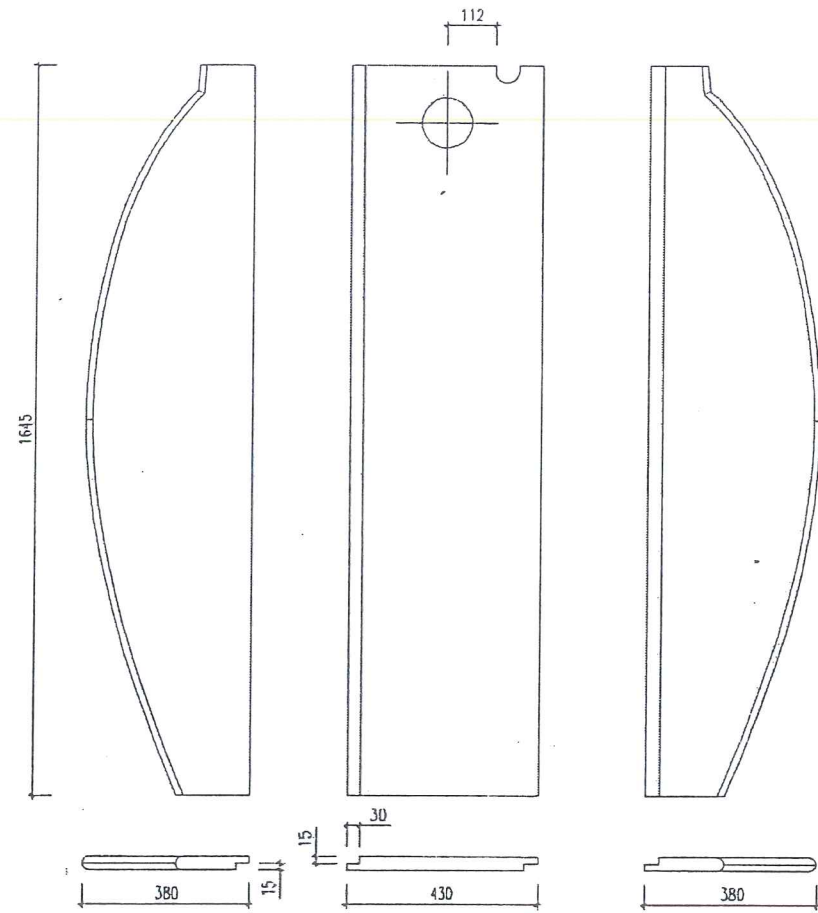

BULKHEAD 1 DETAILS

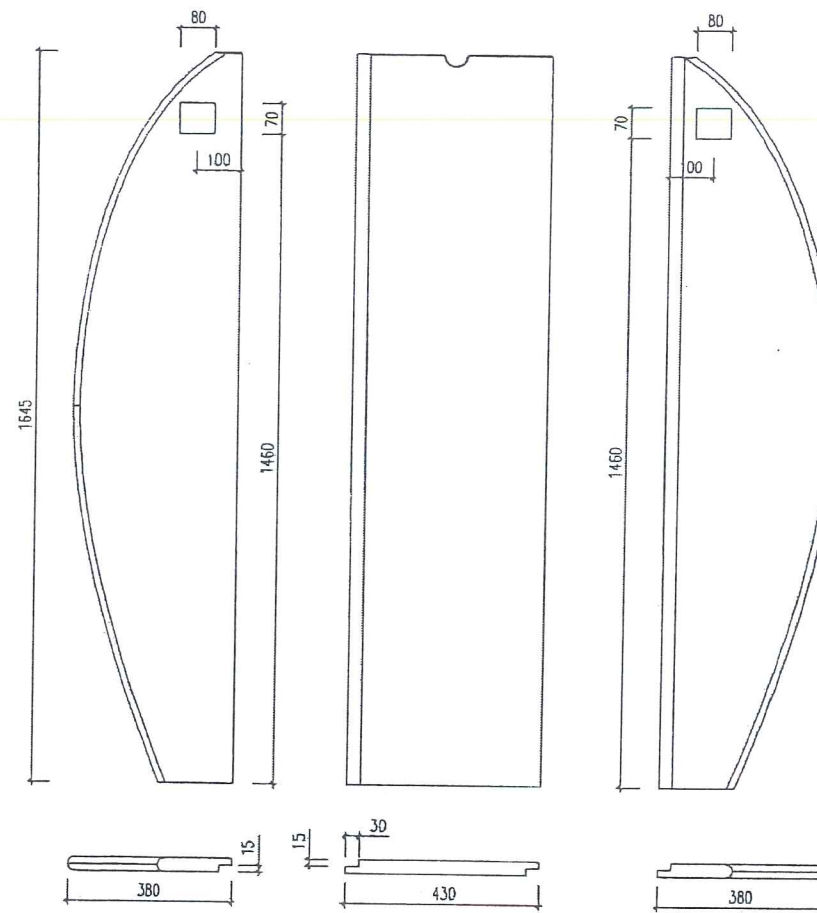

BULKHEAD 2 DETAILS

CATEGORY: DESIGN MODULE WASTEWATER TREATMENT		
DOCUMENTATION:		
NO	CONTENTS	DATE
1		
2		
3		
PROJECT: ...		
INVESTOR: ...		
SUPERVISION CONSULTANTS:		
CONSTRUCTION CONTRACTOR: SON HA XANH JOINT STOCK COMPANY		
SHG		
OFFICE: LEVEL 7 - ĐỀ TH QUANG TRUNG, QUANG TRUNG, HA DONG, HA NOI		
CONTENT DRAWING: DESIGN DRAWING SHG-7 TANK (2.6 M3)		
CHAIR:	TRAN VAN NHA	
CHECKER:	NGUYEN VAN TU	
DESIGNER:	MAI PHAM TUAN	
DESIGN DRAWING		
DONE:	09/2021	
SCALE:	1:15	
NOTE:	SHG-7(4)	